

# ARIS PLUS

Stufa a pellet - Pellet stove

Poêle à pellets - Estufa de pellet

Pellets-Ofen - Pelletkachel

Salamandra a pellets - Piecyk na pelet



I	Installazione, uso e manutenzione	pag. 2
UK	Installation, use and maintenance	pag. 30
F	Installation, usage et maintenance	pag. 58
E	Instalación, uso y mantenimiento	pag. 86
D	Installations-, Betriebs- und Wartungsanleitung	pag. 114
NL	Installatie, gebruik en onderhoud	pag. 142
P	Instalação, uso e manutenção	pag. 170
PL	Instalacja, obsługa i konserwacja	str. 198

---

# TABLE DES MATIÈRES

---

Informations pour la securite .....	pag. 60
Informations générales .....	pag. 61
Installation .....	pag. 66
Montage Revêtement .....	pag. 68
Instructions d'utilisation .....	pag. 76
Entretien .....	pag. 80
Inconvénients possibles .....	pag. 82
Ceck list .....	pag. 84
Notes .....	pag. 85

*La société EDILKAMIN S.p.A. ayant son siège légal à Via Vincenzo Monti 47 - 20123 Milan - Code Fiscal P.IVA 00192220192*

*Déclare sous sa propre responsabilité:*

*Le poêle à pellets indiqué ci-dessous est conforme au règlement UE 305/2011 (CPR) et à la norme européenne harmonisée EN 14785:2006*

*POÊLE À PELLETS, avec marque commerciale EDILKAMIN, dénommé ARIS PLUS*

*N° DE SÉRIE: Réf. Plaque des caractéristiques*

*Déclaration de performance (DoP - EK 128): Réf. Plaque des caractéristiques*

*La société déclare également:*

*que les poêles à pellets de bois ARIS PLUS est conforme aux critères des directives européennes:*

*2006/95/CE – Directive Basse Tension*

*2004/108/CE – Directive Compatibilité Électromagnétique*

*EDILKAMIN S.p.a. décline toute responsabilité eu égard à tout dysfonctionnement de l'appareil en cas de remplacement, de montage et/ou de modifications qui ne seraient pas effectués par des personnels EDILKAMIN sans l'autorisation préalable de la société.*

Madame, Monsieur,

Nous vous remercions et nous vous félicitons d'avoir choisi notre produit. Avant de l'utiliser, nous vous demandons de lire attentivement cette fiche, afin de pouvoir profiter au mieux et en toute sécurité de toutes ses prestations.

Pour tout autre renseignement ou besoin, contactez le REVENDEUR chez lequel vous avez effectué votre achat ou visitez notre site internet [www.edilkamin.com](http://www.edilkamin.com) à la rubrique REVENDEUR.

#### NOTE

- Après avoir déemballé le poêle, assurez-vous que le contenu est intègre et complet (radiocommande, revêtement, kit sortie des fumées multiple, rosace, livret de garantie, gant, CD/fiche technique, spatule, sels déshumidifiants).

En cas d'anomalies, adressezvous tout de suite au revendeur chez lequel vous avez effectué l'achat et remettez-lui une copie du livret de garantie et de la facture.

#### - Mise en service/test

Elle doit être absolument effectuée par le Centre d'Assistance Technique (CAT) agréé par EDILKAMIN, afin de garantir un bon fonctionnement.

La mise en service ainsi qu'elle est décrite dans par la norme UNI 10683 consiste en une série d'opérations de de contrôle effectuées lorsque le poêle est installé et qui ont pour but de vérifier que le système fonctionne bien et qu'il est en accord avec les réglementations.

- Des installations incorrectes, des entretiens mal effectués, une utilisation impropre du produit, déchargent l'entreprise productrice de tout dommage éventuel découlant de l'utilisation du produit.

#### - le numéro de série, nécessaire à l'identification du poêle, est indiqué :

- Sur le haut de l'emballage
- Sur le livret de garantie qui se trouve à l'intérieur du foyer
- Sur la plaquette appliquée à l'arrière de l'appareil;



Cette documentation ainsi que la facture doivent être conservées pour l'identification, et les informations qu'elles contiennent devront être communiquées à l'occasion d'éventuelles demandes de renseignements et elles devront être mises à disposition pour une éventuelle intervention d'entretien;

- Les détails représentés sont indicatifs, du point de vue graphique et géométrique.

# INFORMATIONS POUR LA SECURITE

- Cet appareil n'est pas prévu pour être utilisé par les enfants ou par des personnes dont les capacités physiques, sensorielles ou mentales sont réduites. Les enfants doivent être surveillés pour s'assurer qu'ils ne jouent pas avec l'appareil.
  - Les seuls risques découlant de l'emploi des poêles sont liés à un non respect de l'installation ou à un contact direct avec les parties électriques en tension (internes) ou à un contact avec le feu et les parties chaudes (vitre, tuyaux, sortie air chaud) à l'introduction de substances étrangères, à des combustibles non recommandés, à un entretien non approprié ou actionnement répété de la touche d'allumage sans avoir vidé le creuset.
  - Comme combustible, utiliser seulement des pellets de bois de 6 mm de diamètre, d'excellente qualité et certifié
  - Si des composants ne fonctionnent pas les poêles sont dotés de dispositifs de sécurité qui garantissent l'extinction, qui doit se faire sans intervenir.
  - Pour un bon fonctionnement le poêle doit être installé en respectant ce qui est indiqué sur cette fiche et pendant le fonctionnement la porte ne doit pas être ouverte : en effet la combustion est gérée automatiquement et ne nécessite aucune intervention.
  - En aucun cas des substances étrangères doivent être introduites dans le foyer ou dans le réservoir.
  - Pour le nettoyage du conduit de fumées (segment de conduit qui relie le raccord de sortie des fumées du poêle avec le conduit de cheminée) il ne faut pas utiliser des produits inflammables.
  - Les parties du foyer et du réservoir doivent être aspirées uniquement à FROID.
  - La vitre peut être nettoyée AFROID avec un produit spécial (ex. GlassKamin Edilkamin) et un chiffon.
  - Éviter d'ouvrir la porte de la chambre de combustion lorsque le poêle est chaud ; pour ce faire, attendre que le poêle se refroidisse naturellement
  - Ne pas faire fonctionner le poêle si la porte est ouverte, si le verre est cassé ou si la porte de remplissage des pellets est ouverte.
  - Ne pas utiliser le poêle comme un escabeau ou comme base d'appui.
  - Ne pas poser du linge mouillé directement sur le poêle pour le faire sécher. Placer les étendoirs à linge ou les dispositifs similaires à une distance de sécurité du poêle (**danger d'incendie**).
- S'assurer que le poêle soit positionné et allumé par un CAT autorisé Edilkamin (centre d'assistance technique) selon les indications de la présente fiche ; conditions du reste indispensables pour la validation de la garantie.
- Pendant le fonctionnement du poêle, les tuyaux d'évacuation et la porte atteignent des températures élevées (ne pas toucher sans le gant prévu à cet effet).
  - Ne pas déposer d'objets non résistants à la chaleur tout près du poêle.
  - Ne JAMAIS utiliser de combustibles liquides pour allumer le poêle ou raviver la braise.
  - Ne pas obstruer les ouvertures d'aération dans la pièce d'installation, ni les entrées d'air du poêle.
  - Ne pas mouiller le poêle, ne pas s'approcher des parties électriques avec les mains mouillées.
  - Ne pas insérer de réductions sur les tuyaux d'évacuation des fumées.
  - Le poêle doit être installé dans des pièces adaptées à la sécurité contre les incendies et dotées de tous les services (alimentation et évacuations) dont l'appareil a besoin pour un fonctionnement correct et sûr
- **SI L'ALLUMAGE ÉCHOUE, NE PAS RÉPÉTER L'ALLUMAGE AVANT D'AVOIR VIDÉ LE CREUSET.**

# INFORMATIONS GÉNÉRALES

## PRINCIPE DE FONCTIONNEMENT

Le poêle produit de l'air chaud en utilisant comme combustible le pellet en bois, dont la combustion est gérée de manière électronique.

Ci-dessus l'illustration du fonctionnement (les lettres se réfèrent à la figure 1).

L'air chaud est envoyé dans la pièce d'installation à travers une grille (I) située dans la partie supérieure de la façade ; la pièce bénéficie également du rayonnement de la chaleur par la porte vitrée de la chambre de combustion.

Le combustible (pellet) est prélevé du réservoir de stockage (A) et, au moyen d'une vis sans fin (B) activée par un motoréducteur (C), est transporté dans le creuset de combustion (D).

Les pellets s'allument grâce à l'air chaud produit par une résistance électrique (E) et aspiré dans le creuset au moyen d'un extracteur de fumée (F).

Les fumées produites par la combustion sont extraites du foyer au moyen du ventilateur (F), et expulsées par le raccord (G) et par un éventuel raccord situé à l'arrière sur le dessus du poêle (voir la page 71-72-73).

L'air chaud, produit par le poêle par ventilation forcée, sort par la grille située en haut au-dessus de la porte (I).

Le poêle ARIS PLUS est conçu pour distribuer l'air chaud qu'il produit, tant dans la pièce où il est installé que dans les autres pièces de la maison.

Pour pouvoir canaliser l'air chaud vers d'autres pièces, il est nécessaire d'appliquer les kits optionnels (pour plus de détails, voir pages 74-75).

- KIT DE CANALISATION N° 12 pour distribuer l'air chaud dans une pièce attenante.

- KIT DE CANALISATION N° 12 BIS pour distribuer l'air chaud dans une pièce éloignée.

Le foyer, avec revêtement en acier/fonte est fermé frontalement par une porte en verre céramique.

La quantité de combustible et l'extraction des fumées/alimentation air comburant, sont réglées par une carte électronique dotée d'un software avec système Leonardo afin d'obtenir une combustion à rendement élevé et à basses émissions.

Toutes les phases de fonctionnement peuvent être gérées par radiocommande.

Le poêle est équipé d'une prise sérielle pour le branchement avec un câble en option (code 640560) avec des dispositifs d'allumage à distance (par exemple uncombineur téléphonique ou un thermostat d'ambiance).

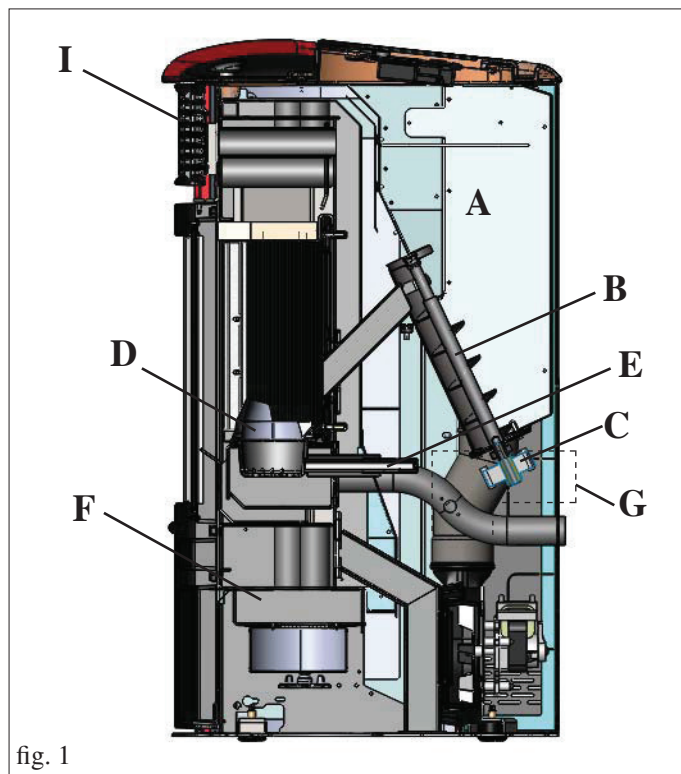

fig. 1

# INFORMATIONS GÉNÉRALES

## • APPAREILS ÉLECTRONIQUES

LEONARDO est un système de sécurité et de réglage de la combustion qui permet un fonctionnement optimal quelles que soient les conditions grâce à deux capteurs qui relèvent le niveau de pression dans la chambre de combustion et la température des fumées.

Ces deux paramètres sont relevés et par conséquent optimisés en continu de manière à corriger en temps réel les éventuelles anomalies de fonctionnement.

Le système LEONARDO obtient une combustion constante en réglant automatiquement le tirage selon les caractéristiques du conduit de cheminée (courbes, longueur, forme, diamètre etc..) et les conditions environnementales (vent, humidité, pression atmosphérique, installation en haute altitude etc..). Il est nécessaire que les normes d'installation soient respectées. Le système LEONARDO est, en outre, capable de reconnaître le type de pellet et de régler automatiquement l'afflux pour garantir instant après instant le niveau de combustion demandé.



## • CARTE ÉLECTRONIQUE

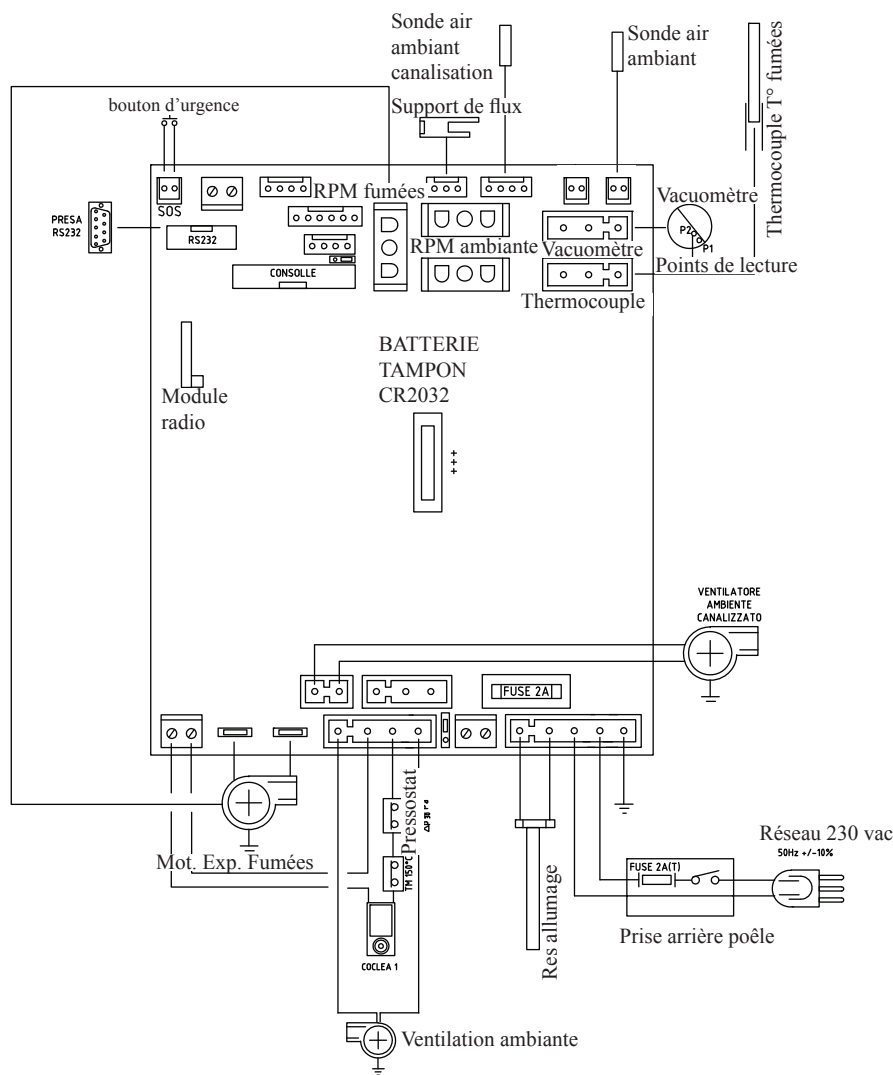

### PORT SÉRIE

Sur le port AUX vous pouvez faire installer par le Revendeur un dispositif en option permettant le contrôle de l'allumage et de l'extinction (par exemple un combinateur téléphonique ou un thermostat d'ambiance), placé derrière le poêle. Peut être connecter avec le chevalet fourni en option prévu à cet effet (cod. 640560).

### BATTERIE TAMPON

Une batterie tampon (type CR 2032 de 3 Volts) se trouve sur la carte électronique. Son dysfonctionnement (non considéré comme un défaut de produit, mais comme l'usure normale) est indiqué par "Contrôle/batterie". Pour plus de références le cas échéant, contacter le Revendeur qui a effectué le 1er allumage.

### FUSIBLE \*

sur la prise avec interrupteur située à l'arrière du poêle, deux fusibles insères, l'un est fonctionnel \* et l'autre est de réserve\*\*.

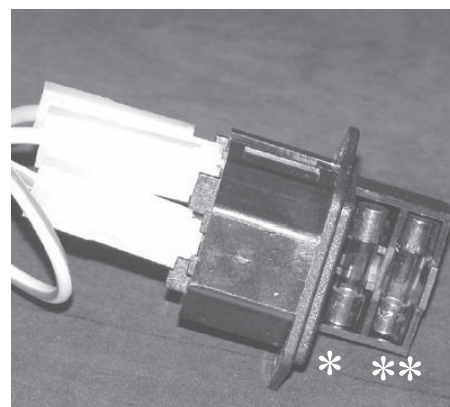

# INFORMATIONS GÉNÉRALES

LE POÊLE EST FABRIQUÉ DANS LES VARIANTES ESTHÉTIQUES SUIVANTES :

- côtés, dessus et inserts en céramique blanc crème / parchemin / rouge / gris
- côtés en acier, dessus et inserts en céramique blanc crème / parchemin / rouge / gris
- côtés, dessus et inserts en pierre ollaire

FRONT

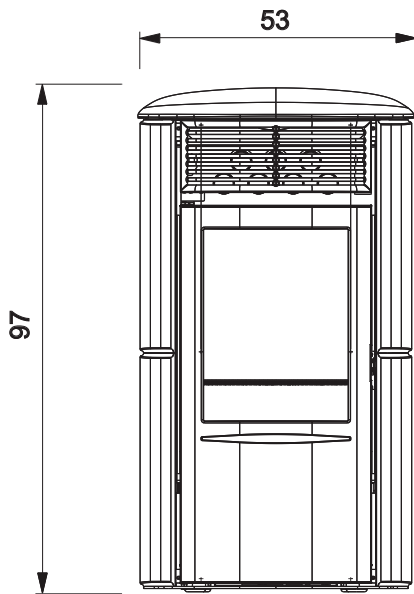

RETOUR

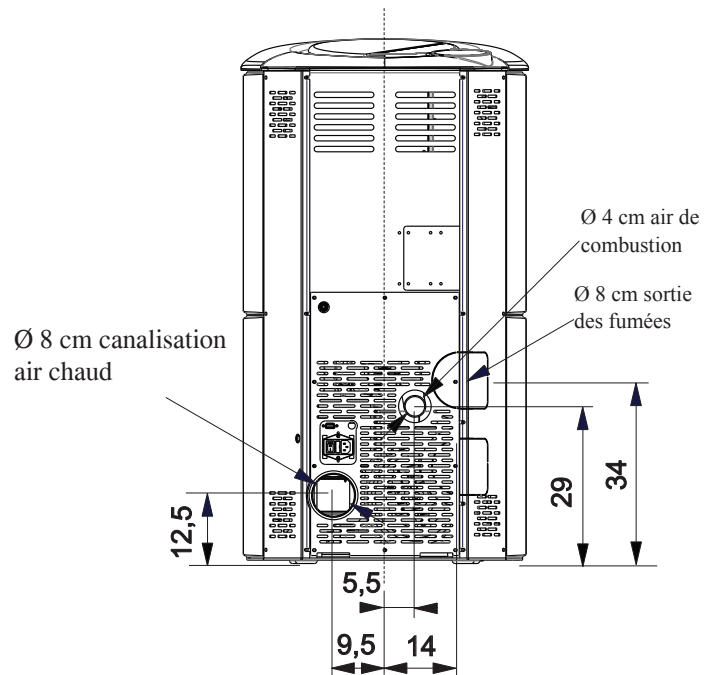

CÔTÉ

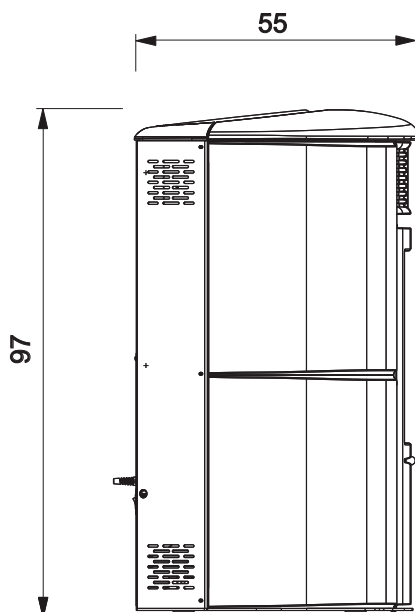

PLAN

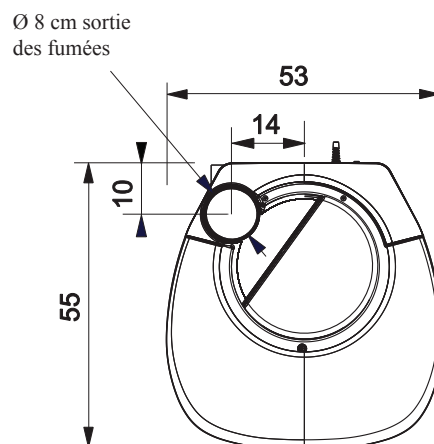

# INFORMATIONS GÉNÉRALES

## CARACTÉRISTIQUES THERMOTECHNIQUES en conformité avec EN 14785 (pour d'autres valeurs, voir DoP à la page 61)

	Puissance nominal	Puissance réduite	
Puissance thermique utile	8	2,5	kW
Rendement / Performance	91,5	92,5	%
Émissions CO 13% O2	0,013	0,051	%
Température des fumées	133	80	°C
Consommation combustible	1,8	0,6	kg/h
Capacité réservoir	15		kg
Tirage	12 - 5	10 - 3	Pa
Autonomie	7	20	heures
Volume de chauffe *	210		m <sup>3</sup>
Diamètre conduit fumées (A mâle)	80		mm
Diamètre conduit prise air extérieur (B mâle)	40		mm
Poids avec emballageo (acier/céramique/pierre ollaire)	178/197/202		kg

## DONNÉES TECHNIQUES POUR LE DIMENSIONNEMENT DU CONDUIT DE FUMÉE

	Puissance nominal	Puissance réduite	
Puissance thermique	8	2,5	kW
Température de sortie des fumées à l'évacuation	160	96	°C
Tirage minimum	0 - 5		Pa
Débit des fumées	5,7	3,2	g/s

\* Le volume de chauffe est calculé compte tenu une isolation de la maison conforme à la Loi 10/91, et modifications successives et une demande de chaleur de 33 kcal/m<sup>3</sup> par heure.

## CARACTÉRISTIQUES ÉLECTRIQUES

Alimentation	230Vac +/- 10% 50 Hz
Puissance absorbée moyenne	120 -150 W
Puissance absorbée à l'allumage	400 W
Fréquence radiocommande	2,4 GHz
Protection sur carte électronique	Fusible T2A, 250 Vac 5x20

- N.B.**
- 1) il faut prendre en considération que des appareils externes peuvent perturber le fonctionnement de la carte électronique.
  - 2) attention: parties sous tension, faire impérativement effectuer les entretiens et/les vérifications par des techniciens spécialisés (avant toute opération d'entretien, débrancher impérativement l'appareil du réseau d'alimentation électrique).
  - 3) En cas de problèmes sur le réseau électrique, consultez un électricien pour évaluer l'installation d'une alimentation sans interruption d'au moins 800 Vac. Des variations de plus de 10 % dans l'alimentation peuvent causer des problèmes au produit.

Les données ci-dessus sont fournies à titre indicatif et relevées lors de la certification auprès d'un organisme notifié. EDILKAMIN s.p.a. se réserve le droit de modifier sans préavis ses produits et selon son jugement sans appel.

## DISPOSITIFS DE SECURITE

### • THERMOCOUPLE:

Situé sur l'évacuation des fumées, il lit leur température. En fonction des paramètres établis il contrôle les phases d'allumage, de travail et d'extinction.

### • VACUUM GAUGE:

positioned on the smoke extractor, which detects the vacuum value (compared to the installation environment) in the combustion chamber.

### • THERMOSTAT DE SECURITE:

Il intervient si la température à l'intérieur du poêle est trop élevée. Il bloque le chargement du pellet en provoquant l'extinction du poêle.

### • PRESSOSTAT SÉCURITÉ:

se déclenche dans le cas où la dépression à l'intérieur de la chambre de combustion soit insuffisante pour le bon fonctionnement.

# INFORMATIONS GÉNÉRALES



Edilkamin S.p.A.  
20020 Lainate (MI) - Via Mascagni, 7  
Tel. +39 02 937621  
Fax +39 02 93762 400/300  
mail@edilkamin.com  
www.edilkamin.com

Capitale € 4.100.000 int. vers.  
Sede legale:  
20123 Milano, Via Vincenzo Monti 47  
Reg. imp. di Milano 0019220192  
REA n° 878088  
Cod. Fiscale e Partita IVA 0019220192  
ESBORIS CON AZIENDA QUOTE SEMPLICI 99,99% 9991

## Déclaration de performance Selon le Règlement (UE) N. 305/2011 N. EK128

1. Code d'identification unique du produit-type **ARIS PLUS**
2. Utilisation prévue du produit conformément aux spécifications techniques harmonisées correspondantes Appareil de chauffage domestique alimenté au pellet de bois, sans production d'eau chaude
3. Nom ou marque enregistrée du fabricant (Article 11-5) EDILKAMIN S.p.A.  
Via Mascagni, 7 – 20020 Lainate (MI) Italy  
tel. +39 02 937621 – mail@edilkamin.com
4. Nom et adresse du mandataire (Article 12-2)
5. Système d'évaluation et contrôle de la constance de performance (Annexe 5) System 3 et System 4
- 6a. Spécifications techniques harmonisées EN 14785:2006  
Laboratoire notifié IMQprimacontrol – NB1881

Caractéristiques essentielles	Performance		
Résistance au feu	A1		
Distance de sécurité aux matériaux combustibles (distance minimum en mm)			
Risque de fuite de combustible	Conforme		
Émission des produits de combustion	Charge nominale	Charge réduite	
	CO (à 13% O <sub>2</sub> )	162 mg/Nm <sup>3</sup> - 0,013%	640 mg/Nm <sup>3</sup> - 0,051%
	NOx (à 13% O <sub>2</sub> )	141 mg/Nm <sup>3</sup>	98 mg/Nm <sup>3</sup>
	OGC (à 13% O <sub>2</sub> )	2 mg/Nm <sup>3</sup>	9 mg/Nm <sup>3</sup>
Poussières (à 13% O <sub>2</sub> )	10 mg/Nm <sup>3</sup>	4 mg/Nm <sup>3</sup>	
Température de surface	Conforme		
Sécurité électrique	Conforme		
Facilité d'accès et nettoyage	Conforme		
Pression maximale de service	- bar		
Résistance mécanique (pour soutenir la cheminée)	PPD (Pas de Performance Déclarée)		
Performance thermique	Charge nominale	Charge réduite	
	Puissance nominale/réduite	8 kW	2,5 kW
	Puissance rendue à l'environnement	8 kW	2,5 kW
	Puissance rendue à l'eau	- kW	- kW
Rendement	91,5 %	92,5 %	
Température de fumées	T[133°C]	T[80°C]	

8. Numéro du rapport d'essai (selon le System 3) CPR-13-019 S3
- La performance du produit citée au point 1 est conforme à la performance déclarée au point 6a et 7.  
Cette déclaration de performance est délivrée sous la responsabilité exclusive du fabricant cité au point 3.  
Signé au nom et pour compte du Edilkamin S.p.A. par:

Lainate, 25/03/2015

Chef de la direction  
Dott. Stefano BORRATI

## • CERTIFICATIONS ET AVANTAGES \*

Compte tenu de la variabilité de ces derniers au fil du temps dans les différents pays, vérifiez à chaque fois.

Il s'agit d'une valeur indicative à l'année de rédaction de cette fiche (voir l'édition à la dernière page).

**ITALIE** : admise en Lombardie aux termes du D.G.R n° 1118-2013 admise dans les Marches aux termes de la Loi Régionale n° 3 de 2012 admise au compte thermique (prime) avec coeff. 1,5; voir le site [www.edilkamin.com](http://www.edilkamin.com) ; combien vous pouvez économiser dans les différentes zones admise à la déduction de 50 % ; 65 % (vérifiez les conditions d'accessibilité externes au produit)

**FRANCE** : inscrite à la Flamme Verte

**ALLEMAGNE** : conforme Bimsch

**SUISSE** : conforme AEAI

# INSTALLATION

## REMARQUES GÉNÉRALES

En Italie, il est nécessaire de respecter la norme sur la déclaration de conformité aux termes du D.M. 37/2008 (au titre de la loi 46/90) et des normes UNI 10683 et UNI 10412-2.

En cas d'installation en copropriété, demandez l'avis préalable au syndic.

En France, il est nécessaire de respecter le décret 2008-1231.

## VERIFICATION DE COMPATIBILITE AVEC D'AUTRES DISPOSITIFS

En Italie la poêle NE doit PAS être installée dans le même local où se trouvent des équipements de chauffage à gaz de type B (ex. chaudière à gaz, poêle et dispositifs raccordés à une hotte aspirante - réf. UNI 10683 et 7129). En général, le thermopoêle pourrait mettre le local en dépression et compromettre son fonctionnement ou celui des dispositifs décrits ci-dessus.

## VERIFICATION BRANCHEMENT ELECTRIQUE

### (placer la fiche à un endroit accessible)

Le poêle est pourvu d'un câble d'alimentation électrique à brancher à une prise de 230 V 50 Hz, de préférence avec interrupteur magnétothermique.

Des variations de tension supérieures à 10% peuvent compromettre le poêle (s'il n'est pas déjà prévu, prévoir un interrupteur différentiel adapté). L'installation électrique doit être aux normes; ériger en particulier l'efficacité du circuit de terre. La ligne d'alimentation doit avoir une section adaptée à la puissance de l'appareil. Le mauvais état de marche du circuit de terre provoque un mauvais fonctionnement qu'Edilkamin ne peut prendre en charge.

En cas de problèmes sur le réseau électrique, consultez un électricien pour évaluer l'installation d'une alimentation sans interruption d'au moins 800 VA à ondes sinusoïdales.

Des variations de plus de 10 % dans l'alimentation peuvent causer des problèmes au produit.

## PRISE D'AIR: à réaliser obligatoirement.

Il est nécessaire que la pièce où se trouve le poêle ait une prise d'air de section d'au moins 80 cm<sup>2</sup> afin de garantir que l'air consommé pour la combustion sera rétabli. Dans l'alternative, l'air pour le poêle pourra être prélevé directement de l'extérieur à travers le prolongement en acier du tuyau de 4 cm de diamètre.

Dans ce cas, des problèmes de condensation pourraient se présenter et il faudra protéger l'entrée de l'air avec unfilet, dont une section libre d'au moins 12 cm<sup>2</sup> devra être garantie.

Le tuyau de prise d'air de raccordement à l'extérieur du poêle doit être de longueur inférieure à 1 mètre et ne pas avoir de coude.

Le tuyau doit terminer avec segment à 90° degrés vers le bas ou avec une protection contre le vent. En tout cas, tous les conduits d'admission d'air doit être ainsi section libre d'au moins 12 cm<sup>2</sup> doit être garantie. Le terminal externe du conduit de prise d'air doit être protégé par un grillage contre les insectes qui toutefois ne doit pas réduire la section passante utile de 12 cm<sup>2</sup>.

## POSITIONNEMENT ET DISTANCES DE SÉCURITÉ CONTRE LES INCENDIES

Le poêle doit être installé dans le respect des conditions de sécurité suivantes:

- distance minimum sur les côtés et sur le dos de 20 cm des matériaux inflammables
- ne placer aucun matériel facilement inflammable devant le poêle, à une distance inférieure à 80 cm.

S'il n'est pas possible de prévoir les distances mentionnées cidessus, il faut mettre en oeuvre des dispositions techniques et de construction pour éviter tout risque d'incendie.

En cas de liaison avec des parois en bois ou autre matériau inflammable, il faut calorifuger de manière adéquate le conduit d'évacuation des fumées.

# INSTALLATION

## EVACUATION DES FUMÉES

**Le système d'évacuation doit être unique pour le poêle (des conduits d'évacuation dans un conduit de cheminée commun à d'autres dispositifs n'est pas acceptable).**

L'évacuation des fumées advient par le raccord de 8 cm de diamètre situé à l'arrière ou sur le dessus de l'appareil. Le conduit d'évacuation des fumées doit être relié avec l'extérieur en utilisant des tuyaux en acier ou noirs certifiés EN 1856.

Le tuyau doit être scellé hermétiquement.

Pour l'étanchéité des tuyaux et leur isolation éventuelle il faut utiliser des matériaux aux températures élevées (silicone ou mastics pour températures élevées).

Les segments horizontaux peuvent avoir une longueur jusqu'à 2 m. On peut avoir jusqu'à 3 coudes avec une amplitude maximum de 90°.

Il est nécessaire (si le système d'évacuation ne s'insère pas dans un conduit de cheminée) de disposer d'un tronçon vertical d'au moins 1,5 m et d'un embout coupe-vent (référence UNI 10683). Le conduit vertical peut être interne ou externe. Si le conduit de fumées est à l'extérieur il doit être calorifugé de manière adéquate.

Si le conduit de fumées s'insère dans un conduit de cheminée, celui-ci doit être autorisé pour les combustibles solides et s'il fait plus de 150 mm de diamètre, il faut l'assainir en le tubant avec des tuyaux de section et de matériaux adaptés (ex. acier 80 mm de diamètre).

Tous les segments du conduit de fumées doivent pouvoir être inspectés.

Les cheminées et les conduits de fumée auxquels sont reliés les appareils qui utilisent des combustibles solides doivent être nettoyés une fois par an (vérifier s'il existe dans son pays une réglementation à ce sujet).

Si on omet de contrôler et de nettoyer régulièrement on augmente la probabilité d'un incendie de la cheminée.

Dans ce cas procéder ainsi : ne pas éteindre avec de l'eau; vider le réservoir du pellet; S'adresser au personnel spécialisé après l'incident avant de redémarrer la machine.

La poêle est conçue pour fonctionner par toute condition météo.

En cas de conditions particulières, comme en cas de vent fort, les systèmes de sécurité pourraient se déclencher en causant la coupure de la poêle.

Dans ce cas, ne pas allumer l'appareil avec le système de sécurité désactivé.

Si le problème n'est pas réglé, contacter le Centre d'Assistance Technique.

## CAS TYPIQUES

Fig. 1

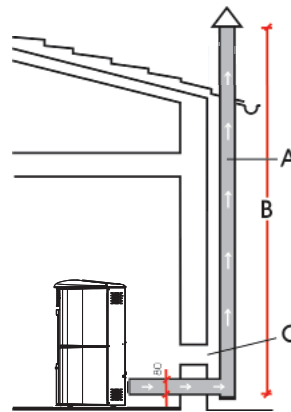
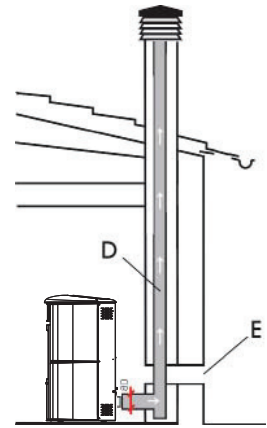

Fig. 2



- A:** conduit de cheminée en acier isolé conformément à la norme EN 1856
- B:** hauteur minimum 1,5 m, et quoiqu'il arrive au-delà de la gouttière du toit
- C-E:** prise d'air depuis l'extérieur (section passante d'au moins 80 cm<sup>2</sup>)
- D:** conduit de cheminée en acier, à l'intérieur du conduit de cheminée existant en maçonnerie.

## CHEMINÉE

Les caractéristiques fondamentales sont:

- section interne à la base égale à celle du conduit de cheminée
- section de sortie non inférieure au double de celle du conduit de cheminée
- position en plein vent, au-dessus du toit et en-dehors des zones de reflux.

# MONTAGE REVÊTEMENT

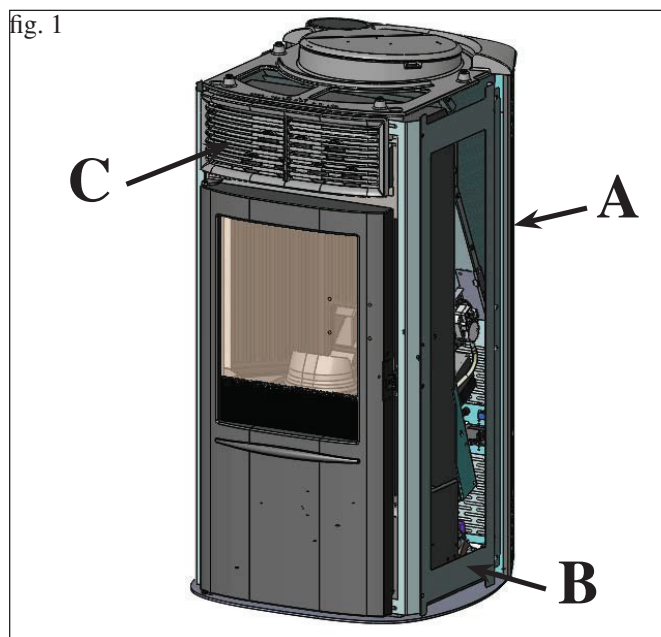

## 1) VERSION AVEC CÔTÉS ET DESSUS EN CÉRAMIQUE

**Fig. 1**

Le poêle est livré (fig. 1) avec les composants externes déjà installés:

- côtés latéraux arrière métalliques (A)
- cadres métalliques pour la fixation des éléments latéraux en céramique (B)
- grille supérieure en fonte (C).

Les pièces indiquées ci-dessous sont en revanche emballées à part.

- 4 éléments latéraux en céramique (D - fig. 3)
- 1 élément supérieur horizontal en céramique (E - fig. 7)
- 1 top en céramique (F - fig. 9)
- 16 goujons moletés M4
- 16 rondelles M5
- 4 tampons en caoutchouc (M)
- 4 rondelle en cuivre
- 2 vis T.E. M6x10

**Pour le montage, procéder de la manière suivante:**

**Fig. 2**

Retirer les deux côtés latéraux arrière métalliques (A) fixés à la structure au moyen de vis.

Démonter les cadres métalliques (B) en desserrant les vis.

Retirer la grille supérieure (C) en fonte fixée à la structure au moyen de vis.

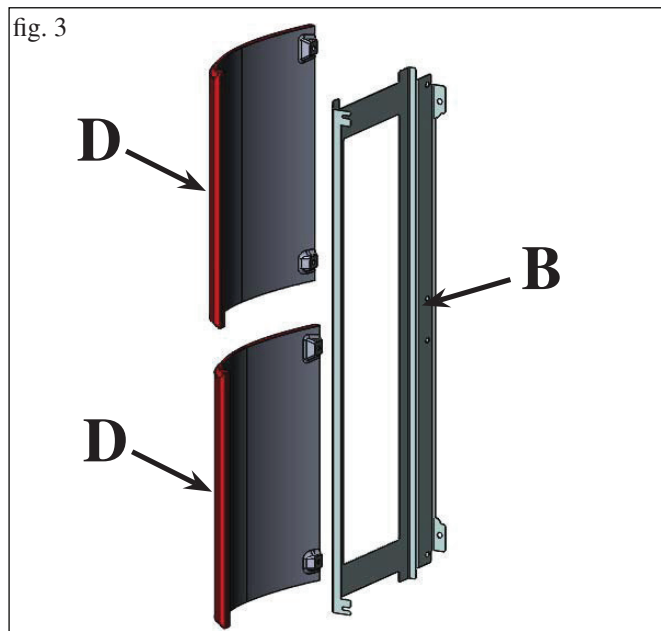
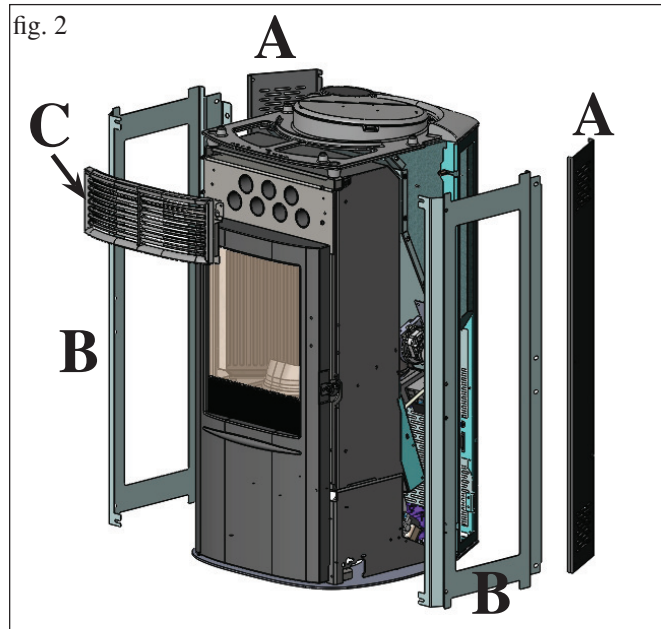

**Fig. 3**

Appliquer sur les cadres métalliques (B) les éléments verticaux en céramique (D), en utilisant les trous prévus à cet effet ainsi que les goujons moletés M4 et les rondelles fournis.

# MONTAGE REVÊTEMENT

fig. 4

VUE ARRIÈRE

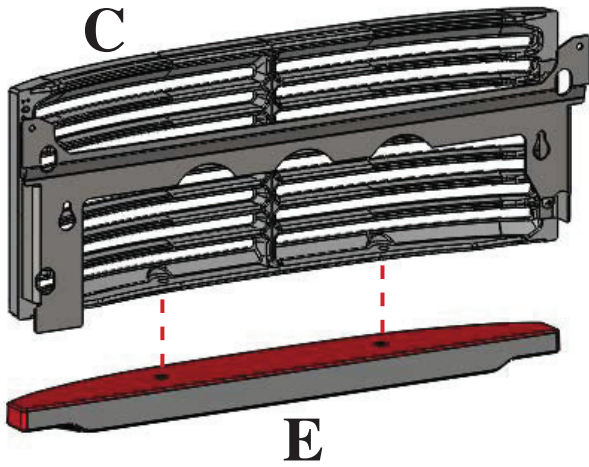

**Fig. 4**

Fixer l'insert céramique supérieur horizontal (E) à la grille en fonte supérieur (C) en utilisant les deux vis M6x10 en dotation

fig. 5

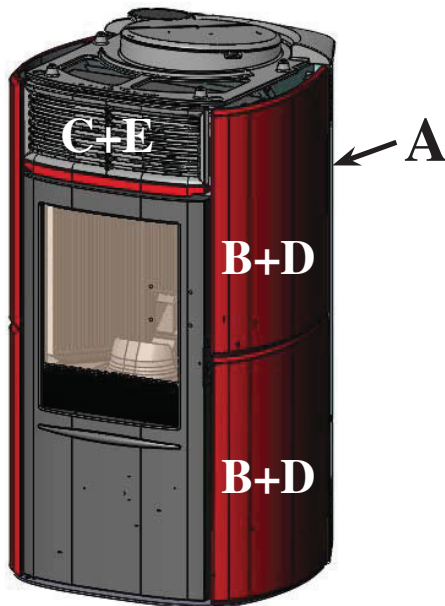

**Fig. 5**

Monter sur la structure les éléments verticaux en céramique (D) accompagnés des cadres étriers métalliques (B) précédemment démontés du poêle.

Monter sur la structure l'élément supérieur horizontal en céramique (E) accompagné de la grille en fonte supérieure (C) précédemment démontés du poêle.

Enfin, remonter les deux côtés latéraux arrière métalliques (A) précédemment démontés du poêle.

fig. 6

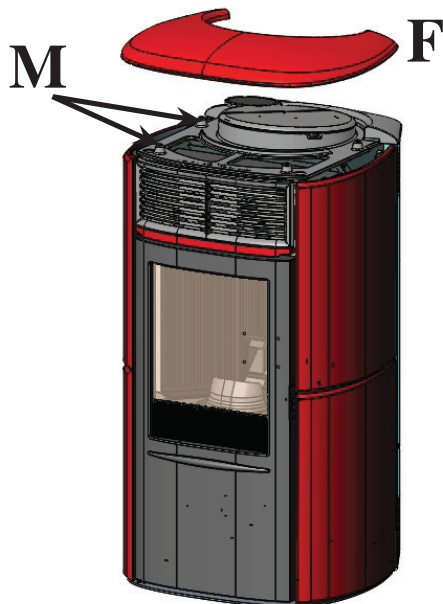
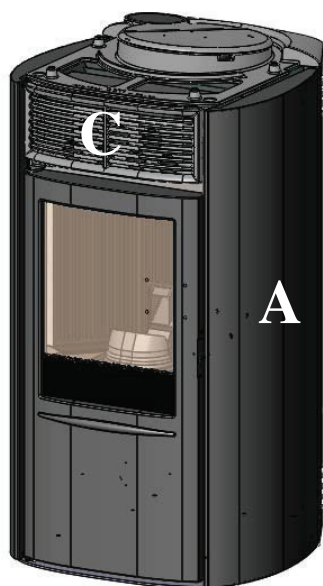

**Fig. 6**

Installer les caoutchoucs dans les logements du top en fonte (M) ensemble à les rondelles en cuivre fournie en dotation. Positionner le top en céramique (F) sur les appuies.

# MONTAGE REVÊTEMENT

fig. 7



## 2) VERSION AVEC CÔTÉS EN ACIER ET PROFILS ET DESSUS EN CÉRAMIQUE

Fig. 7

Le poêle est livré avec les côtés métalliques (A) et la grille supérieure en fonte (C) déjà montés.

Les pièces ci-dessous sont emballées séparément.

- 1 élément supérieur horizontal en céramique (E)
- 1 top en céramique (F)
- 2 goujons moletés M4
- 2 rondelles
- 4 tampons en caoutchouc (M)
- 4 rondelle en cuivre
- 2 vis T.E. M6x10

**Pour le montage, procéder de la manière suivante:**

Fig. 8

Retirer la grille supérieure (C) en fonte fixée à la structure au moyen de vis.

Fig. 9

Fixer l'insert céramique supérieur horizontal (E) à la grille en fonte supérieure (C) en utilisant les deux vis M6x10 en dotation

Fig. 10

Remonter sur la structure l'élément supérieur horizontal en céramique (E) accompagné de la grille en fonte supérieure (C) précédemment démontés du poêle.

Installer les caoutchoucs dans les logements du top en fonte (M) ensemble à les rondelles en cuivre fournie en dotation. Positionner le top en céramique (F) sur les appuis.

fig. 8

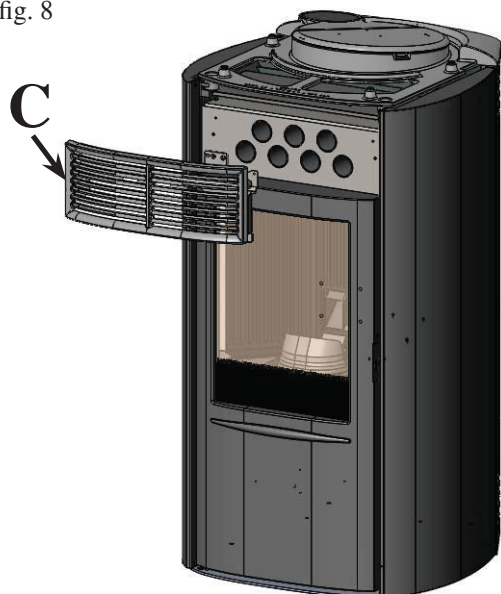

fig. 9

VUE ARRIÈRE

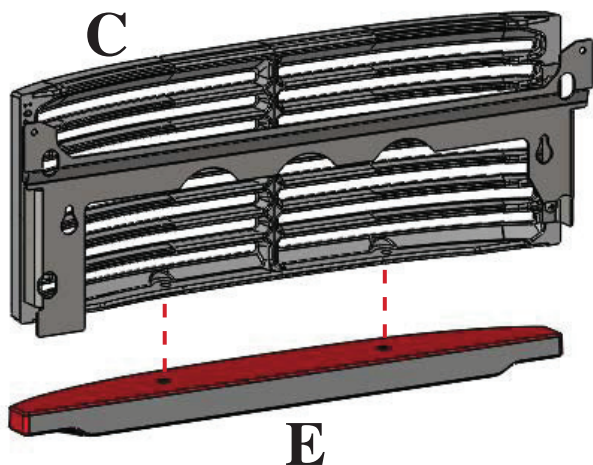
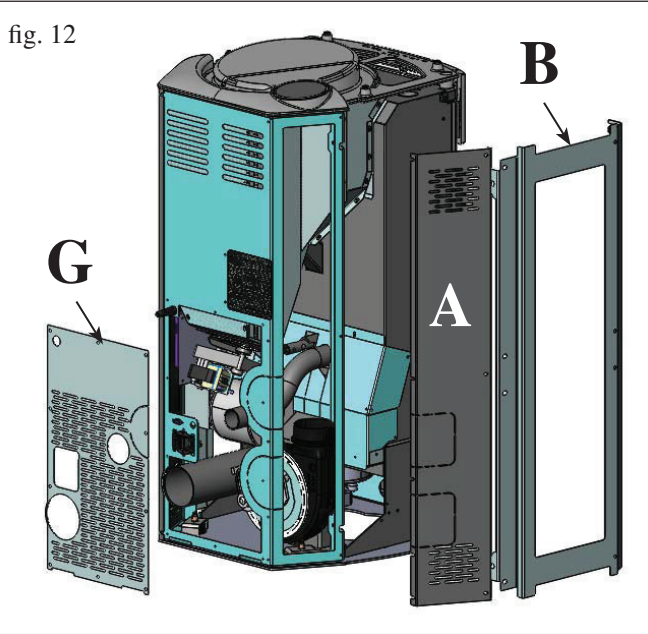

fig. 10



# INSTALLATION



## SORTIE DES FUMÉES (VERSION EN CÉRAMIQUE)

Dans sa version en CÉRAMIQUE, le poêle ARIS PLUS est prédisposé pour le raccordement du tuyau de sortie des fumées par l'arrière et par le dessus.

**POUR PERMETTRE N'IMPORTE QUELLE SOLUTION DE RACCORDEMENT DE LA SORTIE DES FUMÉES AU CONDUIT DE CHEMINÉE, IL EST NÉCESSAIRE DE RETIRER LE CÔTÉ ARRIÈRE MÉTALLIQUE GAUCHE (A - fig. 12-14) ET LE CADRE MÉTALLIQUE GAUCHE (B - fig. 12-14).**

N.B. : utiliser le tuyau en silicone fourni en phase d'installation entre la bouche de la vis sans fin des fumées et le coude de raccordement fourni (pour le raccordement de l'évacuation des fumées par l'arrière) ou pour le tronçon de tuyau fourni (pour le raccordement de l'évacuation des fumées par le dessus)

### RACCORDEMENT DE L'ÉVACUATION DES FUMÉES PAR L'ARRIÈRE

Démontez le panneau arrière inférieur (G - fig. 12).

Retirez du panneau arrière inférieur (G) et du côté arrière métallique gauche (A), précédemment démontés, la partie prédécoupée \* (fig. 13).

Retirez de la structure du poêle la partie prédécoupée (I - fig. 13).

Raccordez le coude de raccordement (H - fig. 13 - fourni) sur la bouche de la vis sans fin des fumées au moyen du collier lui aussi fourni.

### RACCORDEMENT DE L'ÉVACUATION DES FUMÉES PAR LE DESSUS

Montez le tronçon de conduit d'évacuation avec le collier (L - fig. 15) fourni sur la bouche de la vis sans fin des fumées.

Retirez le couvercle de fermeture situé sur le dessus (Q - fig. 15).

Raccordez le tuyau d'évacuation (non fourni) au tronçon de conduit d'évacuation mentionné ci-dessus (fig. 15).

Positionnez la rosace (U - fig. 15) fournie.

**UNE FOIS TERMINÉE L'OPÉRATION DE RACCORDEMENT DU TUYAU D'ÉVACUATION DES FUMÉES AU CONDUIT DE CHEMINÉE, REMONTEZ LE CÔTÉ ARRIÈRE MÉTALLIQUE GAUCHE (A) ET LE CADRE MÉTALLIQUE GAUCHE (B).**

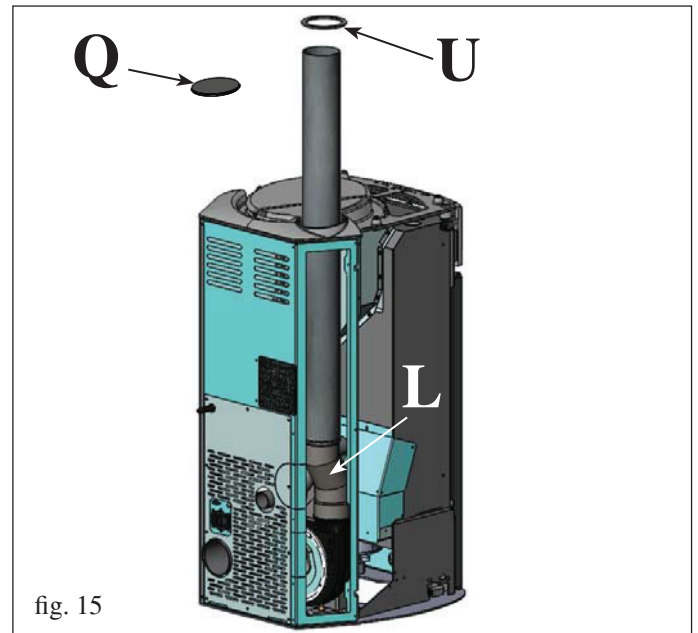
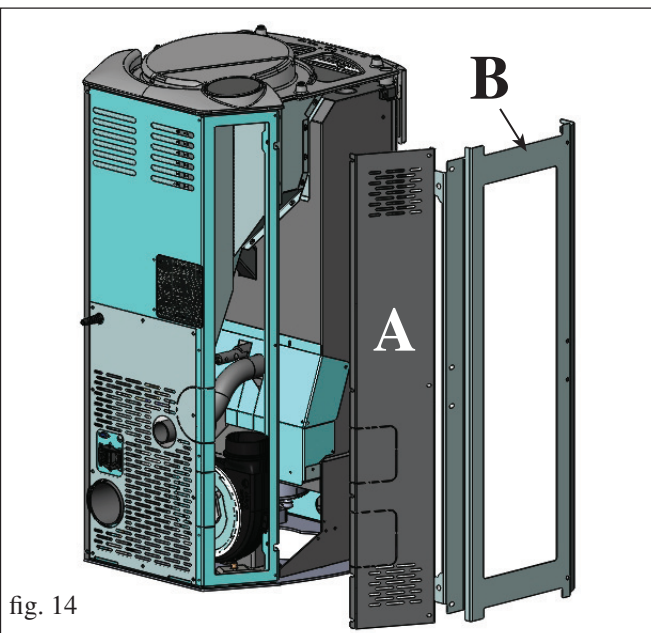
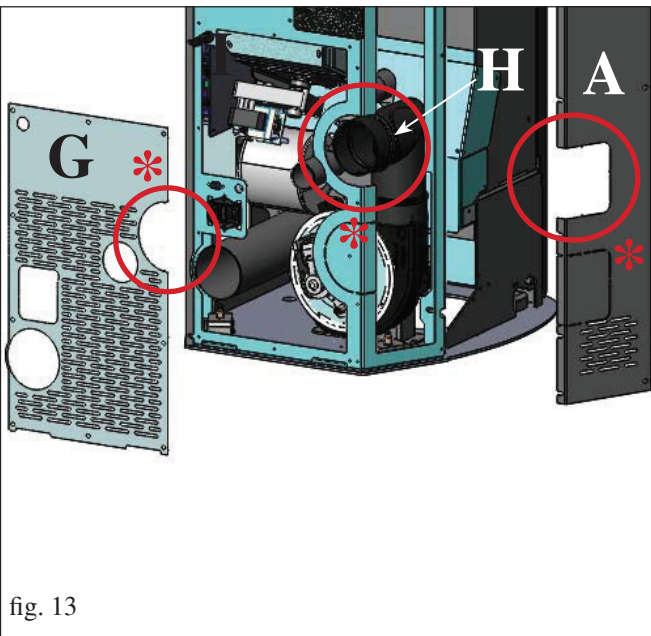

# INSTALLATION

fig. 16

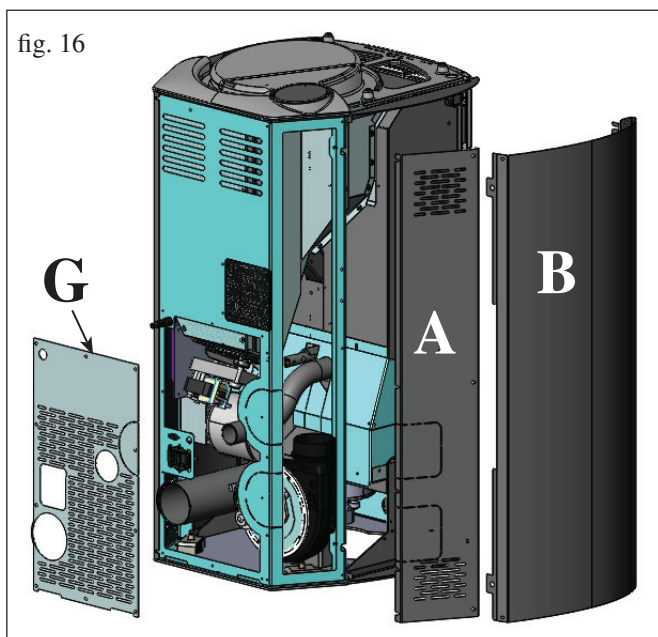

## SORTIE DES FUMÉES (VERSION EN ACIER)

Dans sa version en ACIER, le poêle ARIS PLUS est prédisposé pour le raccordement du tuyau de sortie des fumées par l'arrière et par le dessus.

**POUR PERMETTRE N'IMPORTE QUELLE SOLUTION DE RACCORDEMENT DE LA SORTIE DES FUMÉES AU CONDUIT DE CHEMINÉE, IL EST NÉCESSAIRE DE RETIRER LE CÔTÉ ARRIÈRE MÉTALLIQUE GAUCHE (A - fig. 16-18) ET LE CÔTÉ MÉTALLIQUE GAUCHE (B - fig. 16-18).**

N.B. : utiliser le tuyau en silicone fourni en phase d'installation entre la bouche de la vis sans fin des fumées et le coude de raccordement fourni (pour le raccordement de l'évacuation des fumées par l'arrière) ou pour le tronçon de tuyau fourni (pour le raccordement de l'évacuation des fumées par le dessus)

## RACCORDEMENT DE L'ÉVACUATION DES FUMÉES PAR L'ARRIÈRE

Démonter le panneau arrière inférieur (G - fig. 16).

Retirer du panneau arrière inférieur (G) et du côté arrière métallique gauche (A), précédemment démontés, la partie prédécoupée \* (fig. 17).

Retirer de la structure du poêle la partie prédécoupée (I - fig. 17). Raccorder le coude de raccordement (H - fig. 17 - fourni) sur la bouche de la vis sans fin des fumées au moyen du collier lui aussi fourni.

## RACCORDEMENT DE L'ÉVACUATION DES FUMÉES PAR LE DESSUS

Monter le tronçon de conduit d'évacuation avec le collier (L - fig. 19) fourni sur la bouche de la vis sans fin des fumées.

Retirer le couvercle de fermeture situé sur le dessus (Q - fig. 19). Raccorder le tuyau d'évacuation (non fourni) au tronçon de conduit d'évacuation mentionné ci-dessus (fig. 19).

Positionner la rosace (U - fig. 19) fournie.

**UNE FOIS TERMINÉE L'OPÉRATION DE RACCORDEMENT DU TUYAU D'ÉVACUATION DES FUMÉES AU CONDUIT DE CHEMINÉE, REMONTER LE CÔTÉ ARRIÈRE MÉTALLIQUE GAUCHE (A) ET LE CÔTÉ MÉTALLIQUE GAUCHE (B).**

fig. 17

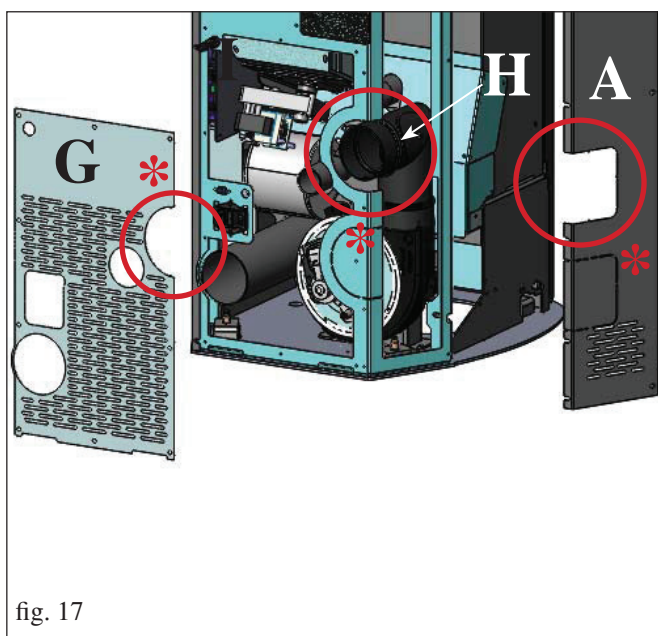
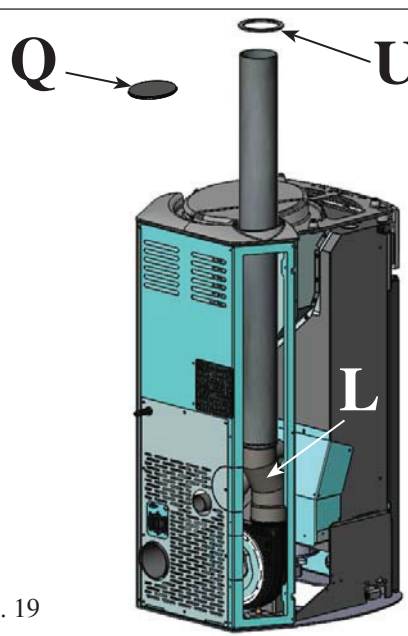
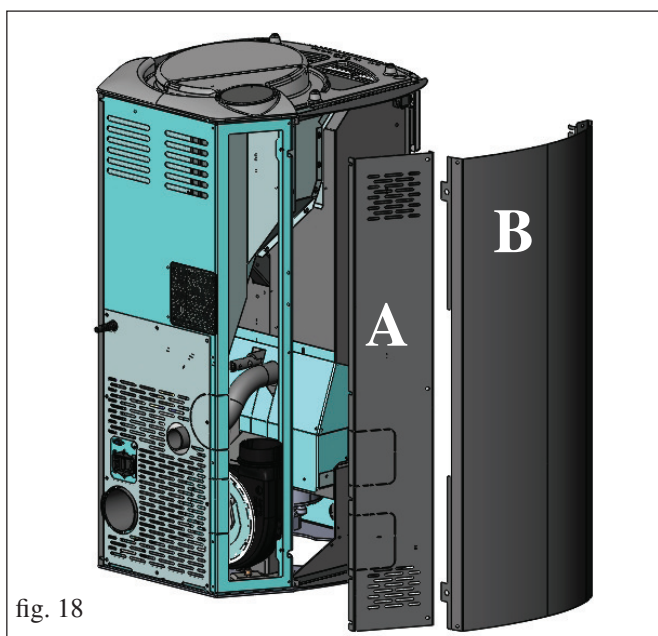
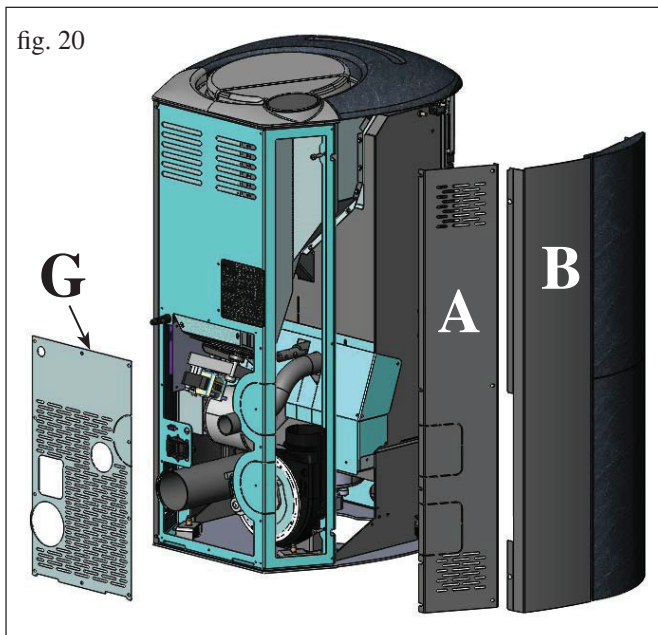

fig. 18



# INSTALLATION

fig. 20



## SORTIE DES FUMÉES (VERSION EN PIERRE OLLAIRE)

Dans sa version en PIERRE OLLAIRE, le poêle ARIS PLUS est prédisposé pour le raccordement du tuyau de sortie des fumées par l'arrière et par le dessus.

**POUR PERMETTRE N'IMPORTE QUELLE SOLUTION DE RACCORDEMENT DE LA SORTIE DES FUMÉES AU CONDUIT DE CHEMINÉE, IL EST NÉCESSAIRE DE RETIRER LE CÔTÉ ARRIÈRE MÉTALLIQUE GAUCHE (A - fig. 20-22) ET LE CADRE MÉTALLIQUE GAUCHE DOTÉ DU REVÊTEMENT EN PIERRE OLLAIRE (B - fig. 20-22).**

N.B. : utiliser le tuyau en silicone fourni en phase d'installation entre la bouche de la vis sans fin des fumées et le coude de raccordement fourni (pour le raccordement de l'évacuation des fumées par l'arrière) ou pour le tronçon de tuyau fourni (pour le raccordement de l'évacuation des fumées par le dessus)

### RACCORDEMENT DE L'ÉVACUATION DES FUMÉES PAR L'ARRIÈRE

Démonter le panneau arrière inférieur (G - fig. 20). Retirer du panneau arrière inférieur (G) et du côté arrière métallique gauche (A), précédemment démontés, la partie prédécoupée \* (fig. 21). Retirer de la structure du poêle la partie prédécoupée (I - fig. 21). Raccorder le coude de raccordement (H - fig. 21 - fourni) sur la bouche de la vis sans fin des fumées au moyen du collier lui aussi fourni.

### RACCORDEMENT DE L'ÉVACUATION DES FUMÉES PAR LE DESSUS

Monter le tronçon de conduit d'évacuation avec le collier (L - fig. 23) fourni sur la bouche de la vis sans fin des fumées. Retirer le couvercle de fermeture situé sur le dessus (Q - fig. 23). Raccorder le tuyau d'évacuation (non fourni) au tronçon de conduit d'évacuation mentionné ci-dessus (fig. 23). Positionner la rosace (U - fig. 23) fournie.

**UNE FOIS TERMINÉE L'OPÉRATION DE RACCORDEMENT DU TUYAU D'ÉVACUATION DES FUMÉES AU CONDUIT DE CHEMINÉE, REMONTER LE CÔTÉ ARRIÈRE MÉTALLIQUE GAUCHE (A) ET LE CADRE MÉTALLIQUE GAUCHE DOTÉ DU REVÊTEMENT EN PIERRE OLLAIRE (B).**

fig. 21

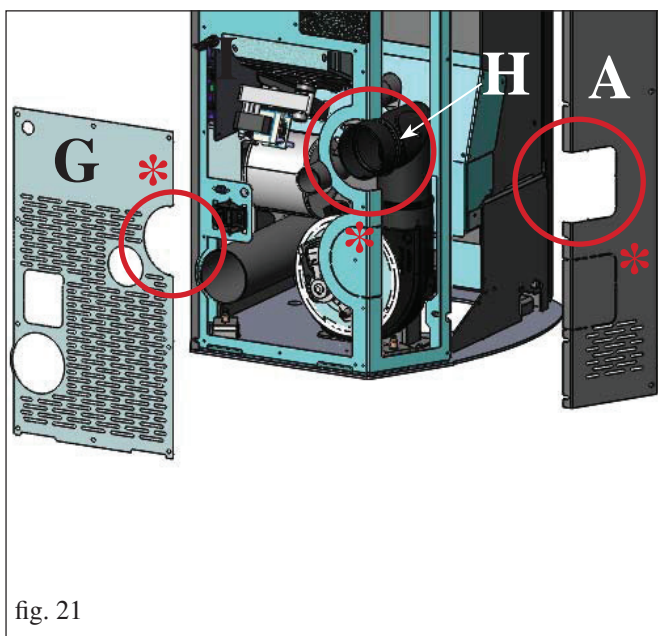

fig. 22

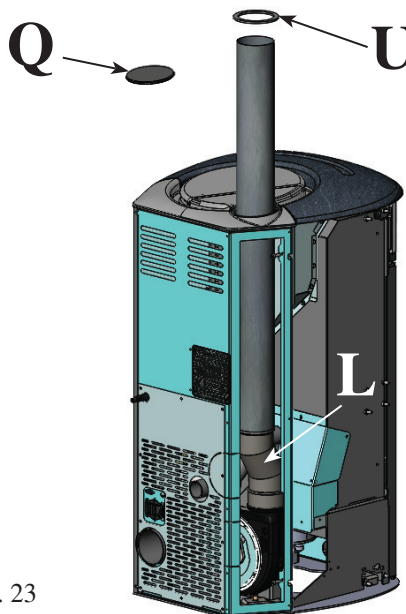
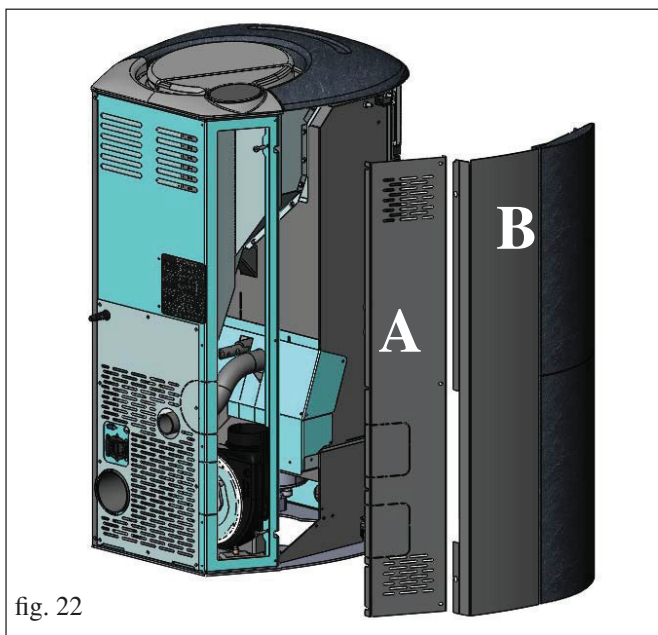

fig. 23

# CANALISATION DE L'AIR CHAUD

## KIT 12 (code 778150) (optional)

POUR CANALISER L'AIR CHAUD DANS UNE PIÈCE ADJACENTE À CELLE OÙ LE POÊLE EST INSTALLÉ

### Composants :

a	Boîte	1
b	Tuyau Ø 8	1
c	Goulotte terminale	1
g	Collier de blocage des tuyaux	2

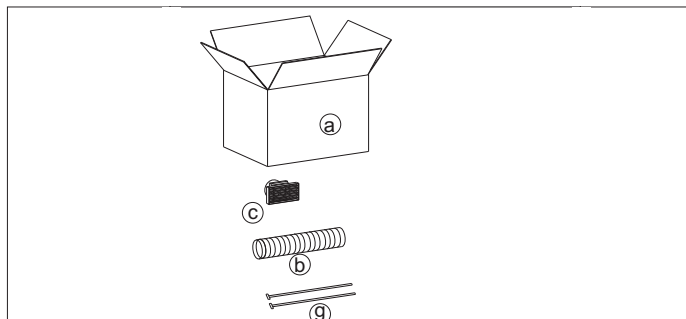

### N.B. :

LA PARTIE INITIALE DU TUYAU FLEXIBLE DOIT ÊTRE « ÉTENDUE » COMPLÈTEMENT DE MANIÈRE À ÉLIMINER LE PLISSEMENT. DE CETTE FAÇON, LE DIAMÈTRE INTÉRIEUR S'ÉLARGIRA SENSIBLEMENT, CE QUI FACILITERA L'ASSEMBLAGE.

### Procédure

- Définir le positionnement du poêle par rapport au mur (fig. a).
- Placer le poêle dans sa position définitive.
- Étendre le tuyau en aluminium (b) pour la canalisation de l'air chaud.
- Emmancher le tuyau en aluminium sur l'embout de sortie de l'air chaud à l'arrière du poêle (fig. c) en le fixant au moyen du collier (g).
- Dans la pièce à chauffer, installer la goulotte terminale (c) sur la partie finale du tuyau en aluminium au moyen du collier (g) (fig. c).

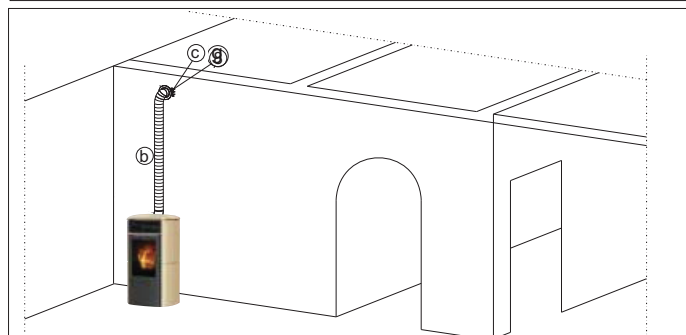
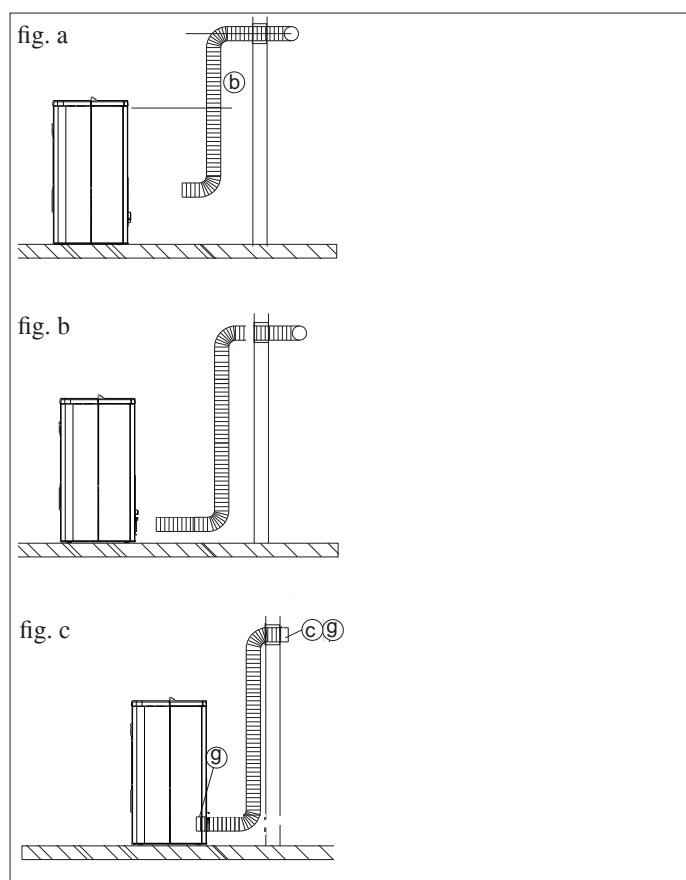

# CANALISATION DE L'AIR CHAUD

## KIT 12 BIS (code 778160) (optional) POUR CANALISER L'AIR CHAUD DANS UNE PIÈCE ÉLOIGNÉE DE CELLE OÙ LE POÊLE EST INSTALLÉ

### Composants :

a	Boîte	1
b	Tuyau Ø 8	1
c	Goulotte terminale	1
g	Collier de blocage des tuyaux	2
h	Collier mural	2
i	Vis	4
l	Chevilles	4

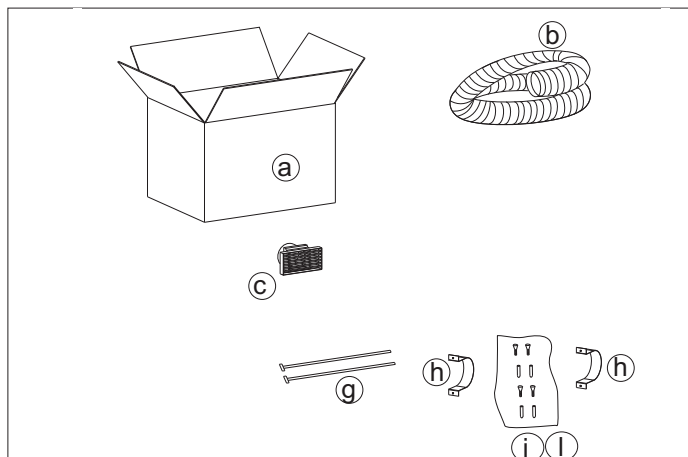

### N.B. :

LA PARTIE INITIALE DU TUYAU FLEXIBLE DOIT ÊTRE « ÉTENDUE » COMPLÈTEMENT DE MANIÈRE À ÉLIMINER LE PLISSEMENT. DE CETTE FAÇON, LE DIAMÈTRE INTÉRIEUR S'ÉLARGIRA SENSIBLEMENT, CE QUI FACILITERA L'ASSEMBLAGE.

### Procédure

- Définir le positionnement du poêle par rapport au mur (fig. a).
- Démontez le côté métallique droit en retirant les deux vis arrières (voir page 8 - fig. 2).
- Étendre le tuyau en aluminium (b) pour la canalisation de l'air chaud.
- Emmancher le tuyau en aluminium sur l'embout de sortie de l'air chaud à l'arrière du poêle (fig. c) en le fixant au moyen du collier (g).
- Dans la pièce à chauffer, installer la goulotte terminale (c) et le tuyau en aluminium correspondant (b) à l'aide du collier mural (h) et des chevilles avec vis (i-l).

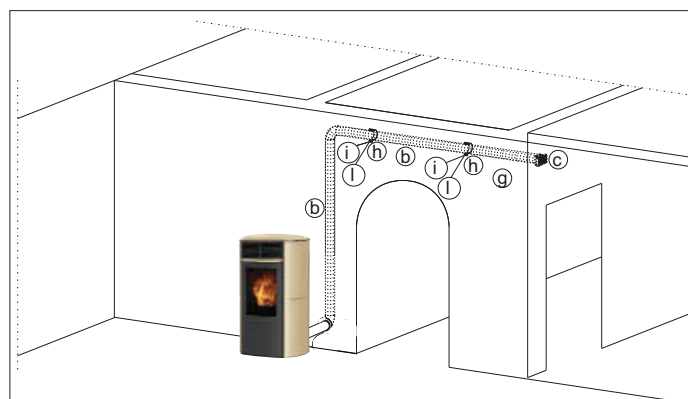
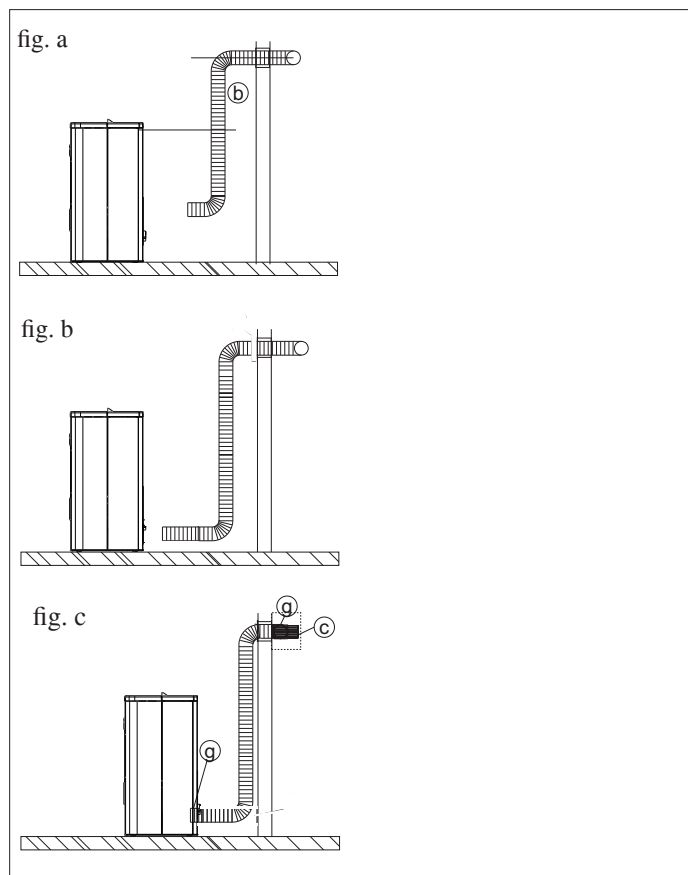

# INSTRUCTIONS D'UTILISATION

La mise en service doit être réalisée par le Centre d'Assistance Technique autorisé Edilkamin (CAT) au moment du premier allumage et de l'essai, dans le respect de la norme UNI 10683.

Cette norme indique les opérations de contrôle à effectuer sur place ayant pour but d'établir le fonctionnement correct du système.

Le SAV effectuera aussi l'étalonnage du poêle sur la base du type de pellets et des conditions d'installation, en activant ainsi la garantie.

Le premier allumage doit impérativement être effectué par un CAT Edilkamin agréé, faute de quoi la garantie sera invalidée.

Pour toute information, consulter le site [www.edilkamin.com](http://www.edilkamin.com)

Pendant les premiers allumages de légères odeurs de peinture peuvent se dégager et elles disparaîtront en peu de temps.

Avant d'allumer il est nécessaire de vérifier :

- L'installation correcte
- L'alimentation électrique
- La fermeture de la porte, qui doit être étanche
- Le nettoyage du creuset
- La présence sur le display de l'indication de stand-by (date, puissance ou température clignotante).

## CHARGEMENT DU PELLETT DANS LE RÉSERVOIR

Pour accéder au réservoir ouvrir le couvercle \* (fig. 1).

### N.B.:

**Utiliser le gant spécial fourni pour remplir le poêle lorsqu'il est en fonction et qu'il est donc chaud.**

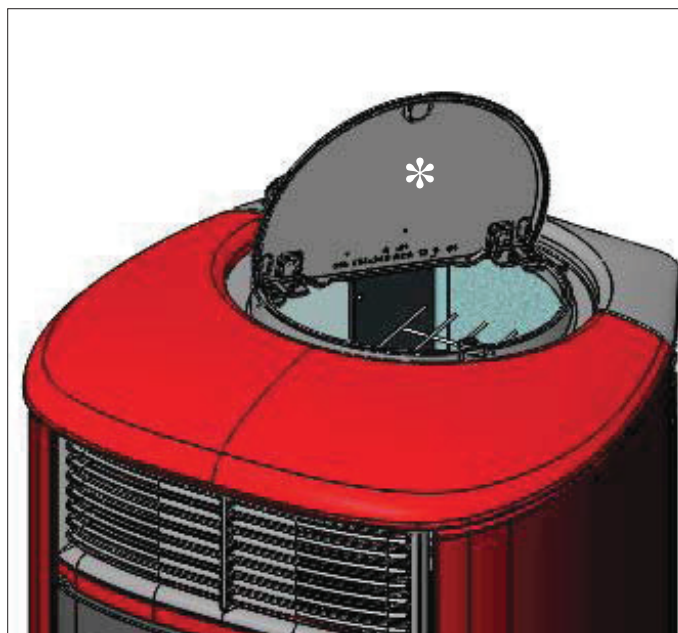

fig. 1

### NOTE sur le combustible

ARIS PLUS est conçu et programmées pour brûler du pellet.

Le pellet est un combustible qui se présente sous forme de petits

cylindres, obtenus en comprimant de la sciure, à des valeurs élevées, sans utilisation de liants ou autres matériaux étrangers. Il est commercialisé dans des sacs de 15 kg.

Pour NE PAS compromettre le fonctionnement des poêles il est indispensable de NE PAS brûler autre chose. L'emploi d'autres matériaux (bois compris), qui peut être relevé avec des analyses en laboratoire, entraîne l'expiration de la garantie.

Edilkamin a conçu, testé et programmé ses produits afin qu'ils garantissent les meilleures prestations avec du pellet aux caractéristiques suivantes :

**diamètre : 6 mm**

**longueur maximum : 40 mm**

**humidité maximum : 8%**

**rendement calorifique : 4100 kcal/kg au moins**

L'utilisation de pellets avec des caractéristiques différentes implique la nécessité d'un nouvel étalonnage des poêles, analogue à celui que fait le revendeur au 1er allumage.

L'utilisation de pellets non adaptés peut provoquer : diminution du rendement ; anomalies de fonctionnement ; blocages par obstruction, saleté sur la vitre, non brûlés...

Une simple analyse du pellet peut être faite visuellement :

**Bonne qualité:** lisse, longueur régulière, peu poudreux.

**Mauvaise qualité:** fentes longitudinales et transversales, très poussiéreux, longueur très variable et avec présence de corps étrangers.

# INSTRUCTIONS D'UTILISATION

## RADIOCOMMANDE

Elle sert à gérer toutes les fonctions.

### Légende touches et display:

 : pour allumer et éteindre (pour passer de la radiocommande en stand by à la radiocommande active)

+/- : pour augmenter /baisser les différents réglages

A : pour sélectionner le fonctionnement Automatique

M : pour sélectionner le fonctionnement Manuel et pour accéder aux menus de contrôle et de programmation



- icone clignotante: radiocommande en mode recherche réseau



- icone fixe: radiocommande avec connexion active



clavier bloqué (appuyez sur "A" et "M" en parallèle pendant quelques secondes pour verrouiller ou déverrouiller le clavier)



batterie déchargée (3 piles alcaline mini stylo AAA)

programmation activée



écran alphanumérique composé de 16 chiffres disposés sur deux lignes composées de 8 chiffres chacune



- icone clignotante: poêle en phase d'allumage



- icone fixe: poêle en phase de travail

fonction de réglage manuel (la valeur de la puissance de travail apparaît à l'écran)



fonction automatique (la valeur de la température apparaît à l'écran)

D'autres informations utiles s'affichent à l'écran, en plus des icônes décrites ci-dessus.

### - Position Stand-by:

la température ambiante (20°C) s'affiche, les kilos de pellet restés (15Kg) dans le réservoir et l'heure courante (15 :33)

### - Phase de travail manuelle:

la puissance configurée (Power 1), la température ambiante (20°C), les kg de pellet et l'autonomie restante s'affichent (15Kg 21H)

### - Phase de travail automatique:

la température configurée (set 22°C), la température ambiante (20°C), les Kg de pellet et l'autonomie restante (15Kg 21H) s'affichent.

## NE PAS APPUYER PLUSIEURS FOIS SUR LA TOUCHE



N.B.: Si la radiocommande n'est pas utilisée pendant quelques secondes, l'écran devient noir, car la fonction d'économie d'énergie est activée. L'écran se réactive si on appuie sur n'importe quelle touche.

### Remplissage vis sans fin.

Lors de la première utilisation ou en cas de vidage complet du réservoir à pellet, pour remplir la vis sans fin, appuyer en même temps sur les touches "+" et "-" depuis la radiocommande, pendant quelques secondes ; après avoir relâché les touches, l'inscription "CHARGEMENT" apparaît à l'écran.

L'opération doit être effectuée avant le premier allumage si poêle s'est arrêté parce qu'il n'y a plus de pellet, à la fin de l'opération vider le creuset avant de se tourner.

Il est normal que dans le réservoir il reste une petite quantité de pellet que la vis sans fin n'arrive pas à aspirer.

### Allumage automatique

Lorsque poêle est en stand by, en appuyant sur la touche  pendant 2" sur la radiocommande, la procédure d'allumage est lancée et l'inscription "ALLUMAGE" s'affiche, en même temps le compte à rebours en seconde commence (de 1020 à 0). La phase d'allumage n'est cependant pas à une durée prédéterminée : sa durée est automatiquement abrégée si la carte détecte la réussite de certains tests. Après environ 5 min, la flamme apparaît.

### Allumage manuel

En cas de température en dessous de 3°C ne permettant pas à la résistance électrique de rester suffisamment brûlant ou la résistance même ne fonctionnant temporairement pas, il est possible d'utiliser l'"allume-feu" pour l'allumage. Introduire un morceau d'"allume-feu" bien allumé dans le creuset, fermer la porte et appuyer  sur la radiocommande.

# INSTRUCTIONS D'UTILISATION

## RÉGLAGE DE LA PUISSANCE

• Fonctionnement manuel depuis la radiocommande

Avec poêle en fonctionnement, en appuyant la touche "M" sur la radiocommande on affiche sur l'écran " PUISSANCE P " (en indiquant aussi la puissance de travail de poêle), par les touches "+ " ou "-" on peut baisser ou réduire la puissance de fonctionnement (de " PUISSANCE P1 " à " PUISSANCE P5 ").

## VENTILATION

Appuyer sur la touche "M", pour aller sur le menu de SÉLECTION VENTILATION.

Dans le menu de SÉLECTION VENTILATION, avec la touche "+", il est possible de visualiser les menus suivants:

- **FRONT FAN**

- **FAN CANALIZ.**

- **SET CANALIZ.**

- dans le menu FRONT FAN on peut sélectionner ON ou OFF par la touche "M." Pour sortir presser la touche .

Seulement avec le fonctionnement en manuel il est possible d'augmenter la vitesse de la ventilation frontal.

En appuyant pendant 3 secondes sur la touche "M", depuis la radiocommande, l'inscription "VENTILER" est affichée sur l'écran et en appuyant de nouveau sur la touche "M" le mode est confirmé. En appuyant sur "+" ou "-", il est possible d'augmenter ou de diminuer la vitesse de ventilation (cinq vitesses disponibles de P1 à P5). Il est possible d'effectuer la variation de la vitesse de ventilation SEULEMENT quand le poêle est allumé et JUSTE pour la puissance affichée par le poêle durant son fonctionnement. Pour varier les autres vitesses de ventilation, il est nécessaire AUPARAVANT de varier la puissance affichée par le poêle durant son fonctionnement.

Pour abandonner la fonction, appuyer sur la touche  jusqu'à ce que la page-écran initiale soit affichée sur l'écran.

- dans le menu FAN CANALIZ. on peut sélectionner ON ou OFF par la touche "M", si FRONT FAN est sur ON, on visualise le pourcentage de canalisation (ex. 50%) réglable de 30% à 90%, si FRONT FAN est sur OFF, on ne peut pas régler le pourcentage de canalisation manuellement. Pour sortir presser la touche .

- dans le menu SET CANALIZ., par la touche "M", on visualise SET CAN. MAN. - SET NOT ACTIVE - EXT. NOT ACTIVE, Pour sortir presser la touche .

Pour pouvoir activer le set de canalisation automatique visualisé comme "CANALIZ. SET 20", il faut une sonde en option, réf. 1000290 et l'intervention du SAV Edilkamin.

Pour pouvoir activer la gestion de la canalisation avec un composant extérieur, ex. chrono thermostat, et le visualisé comme "SET EXTÉRIEUR" il faut un câble de connexion en option, réf. 640560, et l'intervention du SAV Edilkamin.

## • Fonctionnement automatique par la radiocommande

En appuyant sur la touche "A", on passe au fonctionnement automatique en réglant la température que l'on veut atteindre dans la pièce (pour régler la température de 5°C à 35°C, utiliser les touches "+" et "-" et l'insert règle la puissance de travail pour atteindre la température configurée. Si l'on configure une température inférieure à celle de la pièce, l'insert restera en " PUISSANCE P1 ".

## Arrêt

Lorsque poêle est en fonction, en appuyant pendant 2" sur la touche  depuis la radiocommande, on lance la procédure d'arrêt et à l'écran s'affiche le compte à rebours de 9 à 0 (pour un total de 10 minutes).

La phase d'arrêt prévoit :

- Interruption chute pellet.
- Ventilation au maximum.
- Moteur expulsion des fumées au maximum.

Ne jamais débrancher la prise pendant les phases d'arrêt.

## OPÉRATIONS EFFECTUÉES UNIQUEMENT AVEC RADIOCOMMANDE

### Réglage horloge

En appuyant pendant 2" sur la touche "M", on accède au menu "horloge" qui permet de régler l'heure interne sur la carte électronique. En appuyant ensuite sur la touche "M", les données suivantes apparaissent à la suite et peuvent être réglées:

Jour, Mois, Année, Heure, Minutes, Jour de la semaine.

L'inscription "SAUVEGARDÉ???" à confirmer avec "M" permet de vérifier l'exactitude des opérations effectuées avant de les confirmer (l'inscription Sauvegardé s'affiche alors à l'écran).

Les opérations d'allumage, d'extinction et de réglage de la puissance peuvent être effectuées en intervenant sur le bouton rouge d'urgence, situé sur la partie arrière du poêle (voir page 79).

### Programmeur horaire hebdomadaire

En appuyant pendant 2 secondes sur la touche "M" depuis la radiocommande, on accède au réglage de l'horloge et en appuyant sur la touche "+", on accède à la fonction de programmation horaire hebdomadaire, identifiée à l'écran avec la description "PROGRAMMATION ON/OFF".

Cette fonction permet de sélectionner le type de programme qui permet de saisir jusqu'à un maximum de trois allumages.

En confirmant à l'écran avec la touche "M", les possibilités suivantes apparaissent :

NO PROGRAMME (aucun programme enregistré)

PROGRAMME JOURNALIER (programme unique pour tous les jours)

PROGRAM/HEBDOMADAIRE. (programme spécifique pour chaque jour)

Avec les touches "+" et "-", on passe à un type de programmation dans le sombre.

En confirmant l'option choisie avec le bouton "M" "PROGRAM/JOURNALIER" et en appuyant sur le bouton "+", on peut choisir le nombre de programmes (allumages / coupures) à effectuer au cours d'une journée.

En utilisant PROGRAM/JOURNALIER", le programme/s configuré/s sera le même pour tous les jours de la semaine.

En appuyant ensuite sur la touche "+", on peut visualiser :

- No progr.

- 1° progr. (un allumage et un arrêt par jour), 2° progr. (idem), 3° progr. (idem)

Utiliser la touche "-" pour visualiser dans le sens contraire.

Si on sélectionne 1° programme, l'heure de l'allumage s'affiche. À l'écran apparaît: 1 "ON" heures 10; avec la touche "+" et "-" on change l'heure et on confirme avec la touche "M" (All 1 On/Hour 10).

À l'écran apparaît: 1 "ON" minutes 30; avec la touche "+" et "-" on change les minutes et on confirme avec la touche "M" (1 Off min).

De la même manière, pour le moment de l'arrêt à programmer et pour les allumages successifs ou les arrêts

On confirme en appuyant sur "M" lorsque l'inscription "SAUVEGARDÉ???" apparaît à l'écran.

En confirmant "PROGRAM/HEBDOMADAIRE.", on devra choisir le jour où l'on veut effectuer la programmation:

7 Di.; Progr.1; 1 Lu; 2 Ma; 3 Me; 4 Je; 5 Ve; 6 Sa;

Après avoir sélectionné le jour, utiliser les boutons "+" et "-"

et confirmer avec le bouton "M" pour choisir entre 1 et 3 allumages, on continuera la programmation avec la même modalité avec laquelle on effectue un "PROGRAM/JOURNALIER", en choisissant pour chaque jour de la semaine si l'on veut activer une programmation en établissant le nombre d'interventions et à quelle heure. en cas d'erreur et à tout moment de la programmation, on peut sortir du programme sans sauvegarder en appuyant sur la touche , à l'écran s'affichera "NON SAUVEGARDÉ".

# INSTRUCTIONS D'UTILISATION

## Variation chargement pellet (avec autoréglage désactivé)

En appuyant pendant deux secondes sur le bouton "M" de la radiocommande et en suivant les indications affichées à l'écran avec les boutons "+" et "-", on trouve le message "Menu utilisateur" puis, en confirmant, on trouve "ADJ-PELLET ; ADJ-TIRAGE et MENU RADIO" (CAT).

Il est possible de régler manuellement la chute du pellet, en saisissant le pourcentage de la portée (+/- 30 %).

En confirmant cette fonction avec la touche menu, on accède à un réglage du chargement du pellet, en diminuant la valeur configurée on diminue le chargement de pellet, en augmentant la valeur configurée on augmente le chargement de pellet.

Cette fonction peut être utile dans le cas où le type de pellet pour lequel poêle a été réglé est changé et qu'une correction du chargement est donc nécessaire.

Si cette correction ne suffisait pas, contacter le Revendeur, pour établir le nouveau mode de fonctionnement.

## Remarque sur la variabilité de la flamme

Les variations éventuelles de l'état de la flamme dépendent du type de pellet employé tout comme de la variabilité normale de la flamme du combustible solide et du nettoyage périodique du creuset que le poêle effectue automatiquement (NB: qui NE remplacent pas l'aspiration nécessaire à froid effectuée par l'utilisateur avant l'allumage).

## SIGNALEMENT RÉSERVE

Poêle est équipé d'une fonction électronique pour la détection de la quantité de pellet restant dans le réservoir.

Le système de détection, intégré à l'intérieur de la carte électronique permet de contrôler à tout moment le nombre d'heures et les Kg manquant à l'épuisement du pellet.

Il est important pour le fonctionnement correct du système que lors du premier allumage (effectué par le Revendeur) la procédure suivante soit effectuée.

Il s'agit d'une valeur indicative. Pour avoir plus de précision il faut remettre à zéro avant d'effectuer le nouveau chargement. Edilkamin ne répondra, en aucune manière, en cas de variation par rapport à ce qui a été indiqué (cela peut dépendre de facteurs extérieurs).

## Système réserve pellet

Avant d'activer le système, il est nécessaire de charger un sac de pellet dans le réservoir et d'utiliser le poêle jusqu'à l'épuisement du combustible chargé. Et ce afin d'obtenir un bref rodage du système.

Après quoi, il est possible de remplir complètement le réservoir et donc de mettre en fonction le poêle.

Pendant le fonctionnement, au moment où il sera possible de charger un sac entier de 15 Kg (utiliser le gant fourni) de pellet, apparaîtra à l'écran, clignotant à intermittence, l'inscription "Réserve". Après avoir versé un sac de pellet, il est maintenant nécessaire de mémoriser le chargement de 15 Kg ayant eu lieu. Pour ce faire, procéder alors comme suit:

1. appuyer sur la touche "M" (pendant environ 3-4 secondes) jusqu'à ce que l'inscription "Horloge" apparaisse.
2. appuyer sur la touche "+" jusqu'à ce que l'inscription "Réserve" apparaisse.
3. appuyer sur la touche "M" pour que la page 6 écran suivante apparaisse,

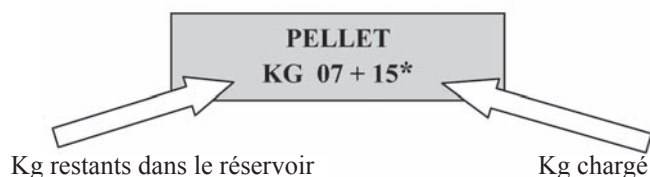

donc avec la touche "+" mettre le chiffre (\*) sur la valeur équivalent aux Kg de pellet chargés (15Kg dans le cas supposé ci-dessus).

4. appuyer sur la touche "M" pour confirmer
5. appuyer sur la touche  pour sortir.

Après avoir effectué l'opération ci-dessus, le système, après avoir consommé 15Kg, fera de nouveau apparaître en clignotant à intermittence, l'inscription "Réserve". Ensuite, on devra répéter l'opération en procédant au point 1 au point 5.

## BOUTON D'ALLUMAGE SIMPLIFIÉ

En cas de panne de la radiocommande, on peut accéder aux fonctions de base en intervenant sur le bouton rouge d'urgence, positionné sur le côté gauche du poêle (voir fig. 1).

Appuyer sur le bouton une ou plusieurs fois pour activer la fonction souhaitée:

1. LORSQUE LE POÊLE EST ÉTEINT en appuyant sur le bouton rouge pendant 2", il s'allume.
2. LORSQUE LE POÊLE EST ALLUMÉ en appuyant sur le bouton rouge pendant 2", il s'éteint.
3. LORSQUE LE POÊLE EST ALLUMÉ mode manuel, en appuyant sur le bouton rouge on passe de P1 à P3.
4. LORSQUE LE POÊLE EST ALLUMÉ mode automatique, en appuyant sur le bouton rouge on passe de 5°C à 30°C.

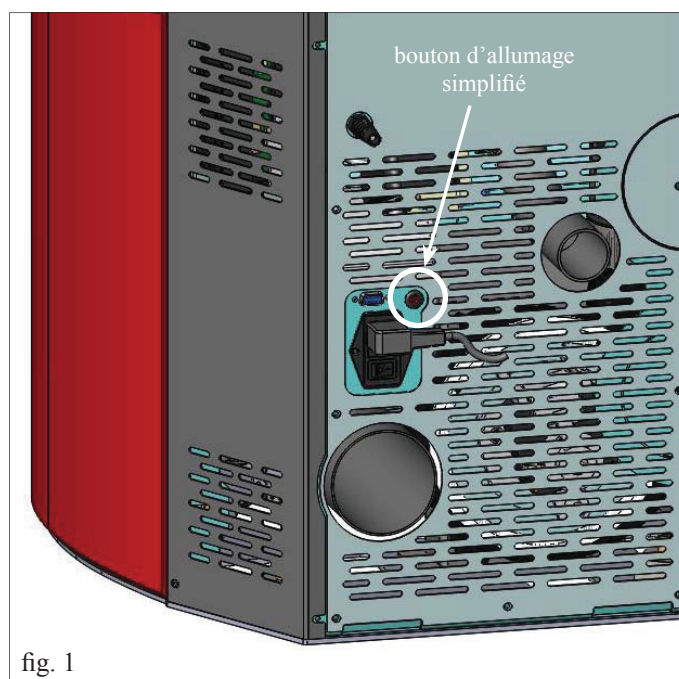

# ENTRETIEN

Avant d'effectuer toute manutention, débrancher l'appareil du réseau d'alimentation électrique.

Un entretien régulier est la base du bon fonctionnement du poêle

D'éventuels problèmes dus à l'absence d'entretien entraîneront l'expiration de la garantie.

N.B. :

- Toute modification non autorisée est interdite
- Utilisez des pièces de rechange conseillées par le constructeur
- L'utilisation de composants non originaux implique la déchéance de la garantie.

## ENTRETIEN QUOTIDIEN

Opérations à effectuer quand le poêle est éteint, froid et débranché du réseau électrique.

- Le nettoyage doit être effectué en s'aidant d'un aspirateur (voir option page 84).
- Ouvrir la porte, extraire le creuset (1 - fig. A) et renverser les résidus dans le tiroir de la cendre (2 - fig. B).
- **NE PAS DÉCHARGER LES RÉSIDUS DANS LE TIROIR DU PELLET.**
- Extraire et vider le tiroir de la cendre (2 - fig. B) dans un conteneur non inflammable (la cendre pourrait contenir des parties encore chaudes et/ou braises).
- Aspirer l'intérieur du foyer, le plan du feu, la zone autour du creuset où tombe la cendre.
- Enlever le creuset (1 - fig. A) et le nettoyer avec la petite spatule en dotation, nettoyer les occlusions éventuelles des trous.
- Aspirer la zone du creuset, nettoyer les bords de contact du creuset avec son logement.
- Si nécessaire nettoyer la vitre (à froid)

Ne jamais aspirer les cendres chaudes, car cela compromet l'aspirateur utilisé et il y a un risque d'incendie des pièces de la maison

ATTENTION :

S'ASSURER QUE LE BAC À CENDRES EST CORRECTEMENT INSTALLÉ DANS SON LOGEMENT

## ENTRETIEN HEBDOMADAIRE

- Extraire la partie supérieure interne (3 - fig. C) et renverser les résidus dans le tiroir de la cendre (2 - fig. B). La partie supérieure interne est un composant sujet à usure, Edilkamin ne répond pas des ruptures éventuelles de ce dernier, d'autant plus si la rupture a eu lieu lors de l'extraction ou du repositionnement de ce dernier dans son logement.

## ENTRETIEN MENSUEL

En cas de raccordement de la sortie de la fumée par le haut, nettoyer l'intérieur du coude de raccordement en ouvrant la trappe de visite (4 - fig. D).

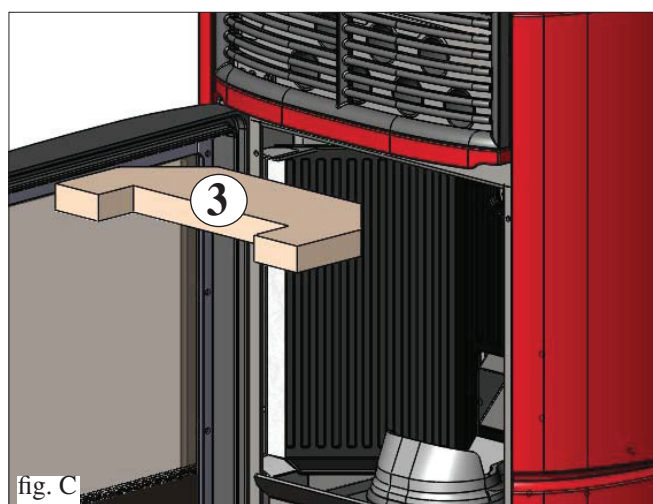
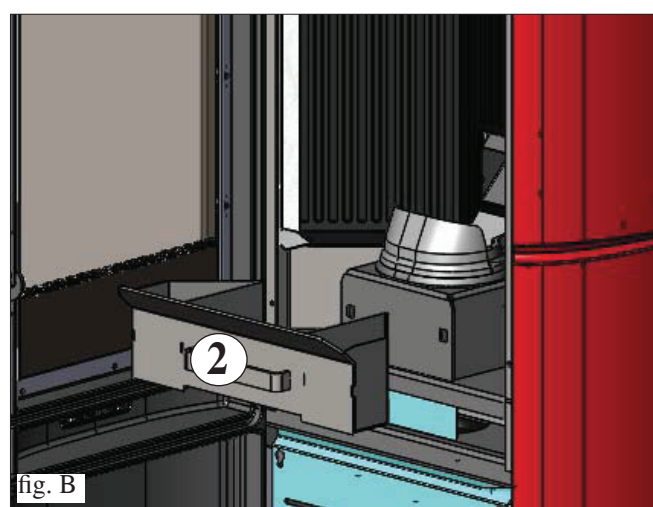
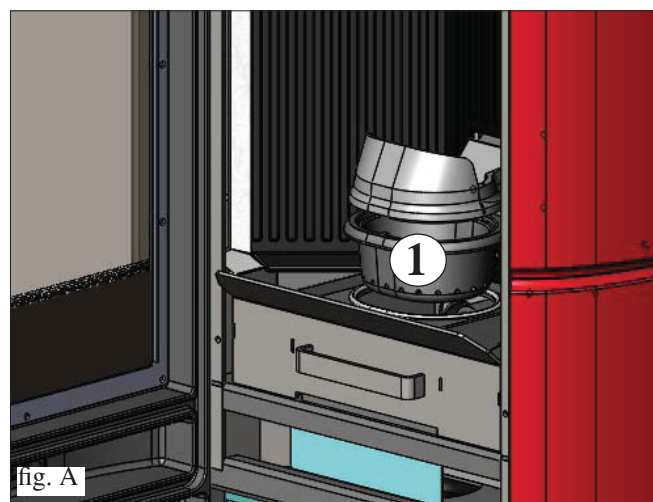

# ENTRETIEN

## ENTRETIEN SAISONNIER (par le revendeur)

Consiste en:

- Nettoyage général interne et externe
- Nettoyage minutieux des tuyaux d'échange situés à l'intérieur de la grille de sortie d'air chaud située dans la partie supérieure de la face de la poêle.
- Nettoyage soigneux et désincrustation du creuset et de sa niche
- Nettoyage des ventilateurs, vérification mécanique des jeux et des fixations
- Nettoyage du conduit de fumées (remplacement des garnitures sur le tuyau évacuation fumées)
- Nettoyage conduit de fumées (voir nettoyage hebdomadaire)
- Nettoyage niche ventilateur extraction fumées
- Nettoyage niche nettoyage capteur de flux
- Nettoyage niche contrôle thermocouple
- Nettoyage, inspection et désincrustation de la niche de la résistance d'allumage, remplacement de celle-ci si nécessaire
- Inspection visuelle des câbles électriques, des raccordements et du câble d'alimentation.
- Inspection visuelle des câbles électriques, des branchements et du câble d'alimentation
- Nettoyage du réservoir pellet et vérification des jeux de l'ensemble vis sans fin-motoréducteur
- Vérification et remplacement éventuel du petit tuyau du pressostat
- Remplacement garniture porte
- Test de fonctionnement, chargement vis sans fin, allumage, fonctionnement pendant 10 minutes et extinction.

En cas d'utilisation très fréquente du poêle, il est conseillé de nettoyer le carneau et le conduit de passage des fumées tous les 3 mois.

### ATTENTION !!!

Après le nettoyage normal, il est PRIMORDIAL d'assembler correctement le creuset supérieur (A) (fig.1) avec le creuset inférieur (B) (fig. 1) afin de ne pas compromettre le fonctionnement du poêle.

Puis, avant l'allumage du poêle, s'assurer que les creusets soient correctement assemblés comme l'indique la fig.2, sans la présence de cendres ou de substances non brûlées sur le périmètre d'appui.

Nous vous rappelons que le fait d'utiliser le poêle sans avoir nettoyé le creuset pourrait entraîner un déclenchement inopiné de la combustion des gaz à l'intérieur de la chambre de combustion, avec pour conséquence une rupture de la vitre de la porte.

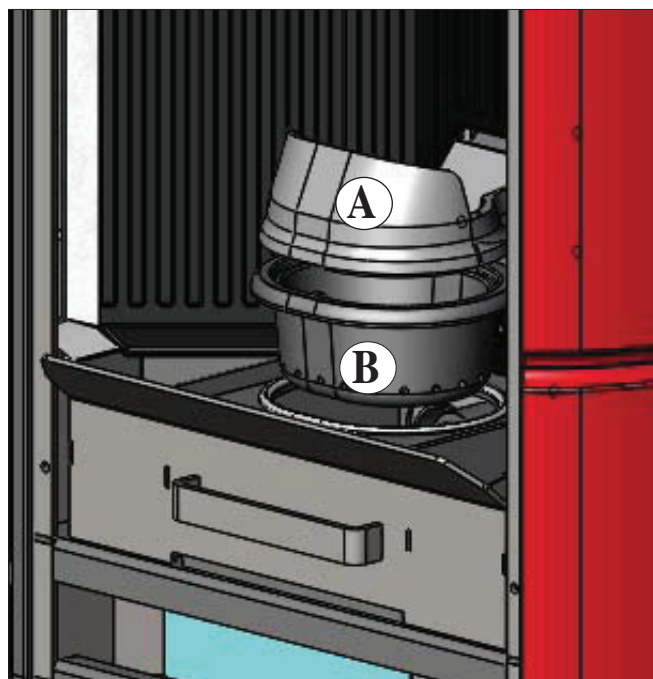

fig. 1

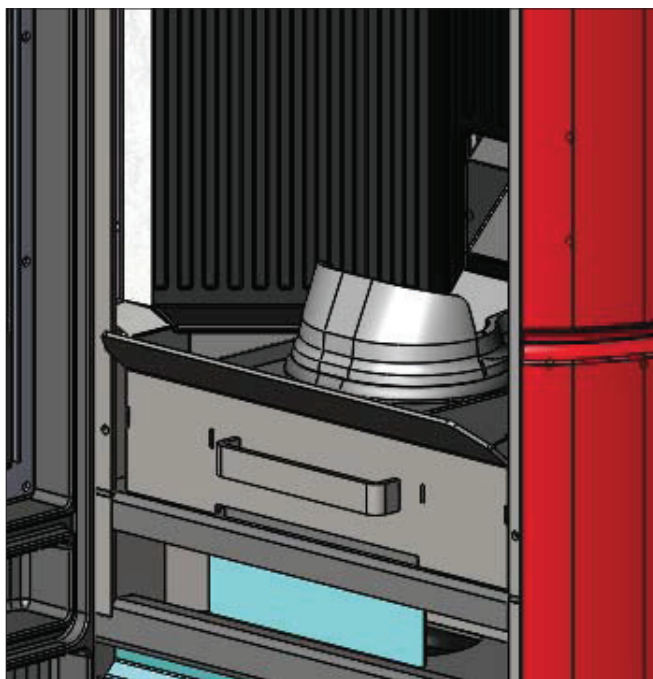

fig. 2

# INCONVENIENTS POSSIBLES

En cas de problème, poêle s'arrête automatiquement en effectuant l'opération d'extinction, et à l'écran s'affiche une indication relative à la raison de l'extinction (voir les divers signalements ci-dessous).

Ne jamais débrancher la fiche durant la phase d'extinction pour motif de blocage.

En cas de blocage, pour redémarrer poêle, il faut le laisser s'arrêter (600 secondes avec signal sonore) puis appuyer sur la touche .

Ne pas rallumer poêle avant d'avoir vérifié la cause du blocage et avant d'avoir NETTOYÉ/VIDÉ le creuset.

## SIGNALEMENTS DES ÉVENTUELLES CAUSES DE BLOCAGE, INDICATIONS ET SOLUTIONS :

- 1) Signalisation:** **Verific. flux air** (il intervient si le capteur de flux détecte le flux d'air comburant insuffisant).  
**Inconvénient:** **arrêt pour manque dépression**  
Le flux peut être insuffisant si la porte est ouverte, si l'étanchéité de la porte n'est pas parfaite (ex. joint), s'il y a un problème d'aspiration de l'air ou d'évacuation des fumées, ou si le creuset est encrassé.  
**Actions:** Contrôler:  
• la fermeture de la porte;  
• le canal d'aspiration de l'air comburant (nettoyer en faisant attention aux éléments du capteur de flux);  
• nettoyer le capteur de flux à l'air sec (type pour clavier de PC);  
• position du poêle: respecter et contrôler la distance minimum de 10 cm du mur;  
• position et nettoyage du creuset (avec une fréquence liée au type de pellets);  
• canal de fumée (nettoyer);  
• installation (si l'installation n'est pas aux normes et qu'elle présente de nombreux coudes, l'évacuation des fumées n'est pas régulière);  
Si vous suspectez un dysfonctionnement du capteur, faire un essai à froid. Par exemple, si en variant les conditions ou en ouvrant la porte, la valeur affichée ne change pas, c'est un problème de capteur (Revendeur).  
**N.B.:** L'alarme dépression peut aussi se vérifier durant la phase d'allumage, car le capteur de flux commence à contrôler 90" après le start cycle d'allumage
- 2) Signalisation:** **Verific.extract.:** (l'alarme intervient si le capteur de tours de l'extracteur de fumées détecte une anomalie).  
**Inconvénient:** **Extinction pour relèvement d'anomalie des tours de l'extracteur de fumées**  
**Actions:**  
• Contrôler la fonctionnalité de l'extracteur de fumées (connexion capteur de tours) et la fiche (Revendeur)  
• Contrôler nettoyage conduit de fumées  
• Contrôler l'installation électrique et la mise à la terre.  
• Contrôler carte électronique (Revendeur)
- 3) Signalisation:** **Stop flamme** (intervient si le thermocouple relève une température des fumées inférieure à la valeur programmée, en interprétant cela comme une absence de flamme)  
**Inconvénient:** **arrêt pour chute de la température des fumées.**  
La flamme peut être absente parce que:  
- il n'y a plus de pellet,  
- il y a trop de pellet et celui-ci a étouffé la flamme, vérifier la qualité du pellet (Revendeur)  
- le thermostat de maximum est intervenu  
(cas rare, il n'intervient qu'en cas de température excessive des fumées) (Revendeur).  
- Intervention du pressostat de sécurité en raison d'une obstruction/occlusion du tube d'évacuation des fumées ou du conduits de fumées (faire vérifier par un technicien autorisé - ramoneur)  
- Intervention du thermostat de sécurité du réservoir. Vérifier qu'autour du poêle il n'y a aucun objet qui obstrue l'aération ou si les ventilateurs sont en panne ou à l'arrêt; dans ce cas appeler un Revendeur.
- 4) Signalisation:** **ECHEC/ALLUMAGE :** (L'allumage échoue si, dans un délai maximum de 15 minutes, la flamme n'apparaît pas et la température de démarrage n'est pas atteinte)  
• Vérifier le bon fonctionnement du pressostat (CAT)  
**Inconvénient:** **arrêt à cause de la température des fumées qui n'est pas correcte en phase d'allumage.**  
Distinction des deux cas suivants:  
**La flamme NE s'est PAS allumée**  
**Actions:**  
• Vérifier:  
• Présence de pellet dans le réservoir et dans le creuset  
• le positionnement et la propreté du creuset;  
• l'arrivée d'air comburant au creuset;  
• le bon fonctionnement de la résistance (Revendeur);  
• la température ambiante (si inférieure à 3°C utiliser un allume-feu) et l'humidité  
Essayer d'allumer avec un allume feu.  
**La flamme s'est allumée, mais après l'inscription Ar, le sigle AF s'est affiché**  
**Actions:**  
• Vérifier (Revendeur):  
• le bon fonctionnement du thermocouple;  
• la température de démarrage programmée dans les paramètres.  
• Recommencer l'allumage après avoir vidé le brasero.
- 5) Signalisation:** **NO electr.:** (ce n'est pas un défaut de poêle)  
**Inconvénient:** **Arrêt pour manque d'énergie électrique**  
**Actions:** Vérifier le branchement électrique et les chutes de tension.
- 6) Signalisation:** **Panne télécom.:** (l'alarme intervient si le thermocouple est en panne ou débranché) (Revendeur).  
**Inconvénient:** **Arrêt à cause du thermocouple qui est en panne ou déconnecté**  
**Actions:**  
• Vérifier que le thermocouple est bien connecté à la carte: vérifier la fonctionnalité au cours du test à froid (Revendeur).

# INCONVENIENTS POSSIBLES

- 7) **Signalisation:** °C fumées élevée: (extinction pour température excessive des fumées)  
**Inconvénient:** arrêt pour dépassement de la température maximum des fumées.  
**Actions:**
- Vérifier le type de pellet,
  - Vérifier anomalie du moteur d'extraction des fumées
  - Vérifier la présence d'éventuelles obstructions sur le canal de fumée
  - Vérifier si l'installation est correcte,
  - Vérifier le moto-réducteur (Revendeur).
- 8) **Signalisation:** Check button (signale une anomalie sur le bouton d'urgence)  
**Actions:**
- vérifier l'état d'entretien du bouton et de son câble de branchement à la fiche. (Revendeur).
- 9) **Signalisation:** Contrôle/ batterie:  
**Inconvénient:** ne s'arrête pas, mais le message s'affiche sur le display.  
**Actions:**
- La batterie tampon sur la carte doit être remplacée (Revendeur). Il est rappelé qu'il s'agit d'un composant sujet à usure et donc il n'est pas couvert de garantie.
- 10) **Signalisation:** ALARME TENSION ÉLEVÉE: se déclenche en cas de détection d'absorption de courant irrégulière ou excessive du moto-réducteur.  
**Actions:** Vérifier fonctionnement (CAT): moto-réducteur – Raccordements électriques et carte électronique.
- 11) **Signalisation:** ALARME TENSION FAIBLE: se déclenche en cas de détection d'absorption de courant irrégulière et insuffisante du moto-réducteur.  
**Actions:** Vérifier fonctionnement (CAT): moto-réducteur - pressostat – thermostat réservoir - raccordements électriques et carte électronique.
- 12) **Inconvénient:** Radiocommande inefficace:  
**Actions:**
- se rapprocher de la poêle
  - remplacer par des piles alcalines.
  - Synchronisation avec recherche automatique au moment de l'activation: lorsqu'on installe les batteries dans la radiocommande, le dispositif lance automatiquement une recherche du canal radio et la connexion successive avec le produit détecté. Pour que cette opération soit effectuée convenablement, il faudra d'abord allumer le produit avant d'insérer les piles dans la radiocommande et se trouver à proximité de l'antenne, de façon à capter sans problèmes la couverture radio.
  - Synchroniser avec recherche automatique à activation manuelle: on peut décider de lancer manuellement une recherche automatique d'un produit, il sera suffisant d'effectuer les simples opérations suivantes après avoir inséré les piles dans la radiocommande:
    - Se mettre à proximité de l'antenne du produit et s'assurer qu'elle soit branchée au réseau électrique.
    - Si l'écran est éteint (stand-by) appuyer et garder le bouton 0/I appuyé pendant 10".
    - Après 10", sur l'écran est affiché le message "RECHERCHE RESEAU", relâcher le bouton 0/I, cela signifie que la phase de recherche automatique s'est déclenchée.
    - Après quelques secondes, la synchronisation automatique du canal radio sera effectuée
- 13) **Inconvénient:** Pendant la phase d'allumage " le différentiel saute " (pour le revendeur)  
**Actions:**
- Vérifier les conditions de la résistance d'allumage, de l'installation électrique et des composants électriques.
- 14) **Inconvénient:** Air en sortie non chaude:  
**Actions:**
- Vérifier le fonctionnement du ventilateur.

## REMARQUE

**VÉRIFICATION ENTRÉE D'AIR/ABSENCE DE TIRAGE :** ces messages peuvent apparaître exclusivement en phase d'allumage à la fin des vérifications du système LEONARDO. Ils n'entraînent pas le blocage du fonctionnement du poêle mais il est conseillé d'appeler CAT si leur apparition persiste.

Tous les signalements restent affichés jusqu'à ce que l'on intervienne sur la radiocommande, en appuyant sur la touche . On recommande de ne pas faire partir le poêle avant d'avoir vérifié que le problème a été éliminé.

Après avoir consommé 1.000 kg de pellet ou une autre quantité saisie par le CAT au moment du premier allumage, à l'écran est affiché le message clignotant "entretien". Poêle fonctionne mais il faut que le Revendeur agréé effectue un entretien extraordinaire.

Si poêle se bouche plus tôt à cause de la qualité du pellet ou de l'installation particulièrement critique, l'indication "APPELER/SERVICE" apparaîtra, procéder de la même manière que pour l'indication "Entret."

## NOTE:

Les pots de cheminée et les conduits de fumées auxquels sont reliés les appareils utilisant des combustibles solides doivent être nettoyés une fois par an (vérifier si dans votre pays il existe une normative sur le sujet).  
Si vous oubliez de contrôler et de nettoyer régulièrement, la probabilité d'incendie de la cheminée du toit augmente.

## IMPORTANT !!!

Dans le cas où un début d'incendie se vérifierait dans la poêle, dans le conduit de fumée ou dans la cheminée, procéder comme suit :

- Débranchez l'alimentation électrique
- Intervenez avec un extincteur à anhydride carbonique CO<sub>2</sub>
- Demandez l'intervention des Sapeurs Pompiers

**N'ESSAYEZ PAS D'ÉTEINDRE LE FEU AVEC DE L'EAU !**

Demandez successivement la vérification de l'appareil de la part d'un Centre d'Assistance Technique Autorisé (CAT) et faites vérifier la cheminée par un technicien autorisé.

# CHECK LIST

A intégrer avec la lecture complète de la fiche technique

## Pose et installation

- Mise en service effectuée par le revendeur habilité qui délivrer la garantie
- Prise d'air dans la pièce
- Le conduit de fumées/conduit de cheminée reçoit seulement l'évacuation du poêle
- Le carneau (tronçon de conduit qui relie le poêle au conduit de fumée) présente :
  - maximum 3 courbes
  - maximum 2 mètres en horizontal
- cheminée au-delà de la zone de reflux
- Les tuyaux d'évacuation sont en matériau adéquat (conseillé acier inox)
- En cas de traversée d'éventuels matériaux inflammables (ex. bois) toutes les précautions ont été prises pour éviter des incendies.

## Utilisation

- Le pellet utilisé est de bonne qualité et non humide.
- Le creuset et la niche cendres sont propres et bien positionnés.
- La porte est bien fermée.
- Le creuset est bien inséré dans sa niche

**SE RAPPELER D'ASPIRER LE CREUSET AVANT CHAQUE ALLUMAGE**  
**Si l'allumage échoue, NE PAS répéter l'allumage avant d'avoir vidé le creuset.**

## OPTIONS

### CADRAN TELEPHONIQUE POUR ALLUMAGE A DISTANCE

On peut obtenir l'allumage à distance en faisant relier par le revendeur le cadran téléphonique à la porte sérielle derrière le poêle, avec un petit câble en option.

- **KIT CANALISATION N° 12 pour distribuer l'air chaud dans une pièce attenante**
- **KIT CANALISATION N° 12 BIS pour distribuer l'air chaud dans une pièce éloignée**

## ACCESSOIRES POUR LE NETTOYAGE



Glasskamin

Utile pour le nettoyage de la vitre céramique



Bidon pour aspirer les cendres

Utile pour le nettoyage du foyer



### INFORMATIONS POUR LES UTILISATEURS

Suivant l'art.13 du décret législatif 25 juillet 2005, n.151 "Mise en oeuvre des Directives 2002/95/CE,2002/96/CE et 2003/108/CE, concernant la réduction de l'utilisation de substances dangereuses dans les appareils électriques et électroniques, ainsi que le traitement des déchets". Le symbole du conteneur barré reporté sur l'appareil ou sur la boîte indique que quand le produit arrive en fin de vie utile il doit être traité séparément des autres déchets. L'utilisateur devra donc donner l'appareil arrivé en fin de vie aux centres spécialisés de collecte sélective des déchets électroniques et électrotechniques, ou bien le rapporter au revendeur au moment de l'achat d'un nouvel appareil de type équivalent, à raison de un par un.

---

# OBSERVATIONS

---

**DATE ET CACHET DE L'INSTALLATEUR**

.....

**DATE ET CACHET CAT PREMIER ALLUMAGE**

.....

**DATE ET CACHET INTERVENTIONS ÉVENTUELLES**

.....

.....

.....

.....

**DATE ET CACHET ENTRETIENS SAISONNIERS**

.....

.....

.....

.....

**DATE ET CACHET DU REVENDEUR**

.....

**DATE ET CACHET CAT**

.....

*Pour toutes autres informations, consultez notre site Internet [www.edilkamin.com](http://www.edilkamin.com)*

**OBSERVATIONS :**